

SPEED DOME



Manual de Instruções

ÍNDICE

1	Introdução.....	3
2	Características	3
3	Advertências e cuidados.....	5
4	Elemento estrutural	6
5	Configuração da câmera Speed Dome.....	7
	5.1 Configuração da chave de seleção do protocolo RS - 485.....	7
	5.2 Quadro de referência de configuração do endereço de ID da Speed Dome.....	8
	5.3 Requisitos de cabos e conexões da Speed Dome.....	14
6	Instalação	16
	6.1 Modelo externo AC 24V (fácil instalação).....	17
7	Configuração do sistema.....	18
	7.1 Speed Dome e teclado.....	18
	7.2 Speed Dome matriz e teclado.....	20
	7.3 Speed Dome com controle de PC.....	21
	7.4 Speed Dome, DVR e teclado.....	23
	7.5 Câmera IP Speed Dome com controle do PC.....	23
8	Operação	24
	8.1 Inspeção inicial de ligação.....	24
	8.2 Operação manual (controle de Pan/Tilt).....	24
	8.3 Seleção da Speed Dome	25
	8.4 Controle do zoom das lentes	25
	8.5 Controle do foco.....	25
	8.6 Controle da iris.....	26
	8.7 Movimento instantâneo horizontal de 180°.....	26
	8.8 Posições de preset configuradas.....	27
	8.9 Rechamar posições de preset.....	29
	8.10 Configurar grupo de preset.....	29
	8.11 Alterando dados de preset.....	29
	8.12 Ativando autopan.....	30
	8.13 Apagando dados do preset.....	30
	8.14 Gerenciando os alarmes.....	31
9	Árvore do menu de configurações	32
10	Configuração das funções da Speed Dome	33
	10.1 Menu de configurações	33
	10.2 Seleção de idioma	33
	10.3 Reiniciando a câmera.....	34
	10.4 Reinicialização do sistema.....	34
	10.5 Exibir informações do sistema	34
	10.6 Exibir menu de configurações dos caracteres.....	35
	10.7 Exibir o menu de configuração de funções da câmera.....	37
	10.8 Exibir o menu de configuração da câmera.....	37
	10.9 Menu de configuração pan/tilt.....	42
	10.10 Menu de configurações das funções de preset.....	45
	10.11 Menu de configurações da função de ronda.....	48
	10.12 Menu de configurações das áreas privadas.....	49
	10.13 Menu de configurações de alarmes.....	50
	10.14 Menu de funções de acesso.....	51
	10.15 Restauração dos padrões de fábrica.....	53
	10.16 Menu de configuração da programação.....	54
	10.17 Menu de configuração da programação da entrada do alarme.....	54
	10.18 Iniciar o menu de opções automáticas.....	55
	10.19 Menu do horário de verão.....	57
11	Especificações.....	58
	11.1 Operacionais.....	58
	11.2 Câmera	58
	11.3 Lente óptica.....	59
	11.4 Elétrica.....	59
	11.5 Ambiente.....	60
	11.6 Mecânica.....	60
12	Anexos.....	60
	12.1 Anexo A - solução de problemas.....	60
	12.2 Anexo B - tabela de solução de problemas.....	61

1 Introdução

As câmeras Speed Dome DN CS 7525 / 7530 / 7535 e Speed Dome DN Auto Tracking CS 7525 T / 7530 T / 7535 T com alta resolução de 520 linhas, oferecem aperfeiçoamentos e refinamentos para lhe oferecer as mais inovadoras soluções em vigilância.

As câmeras Speed Dome DN são líderes na indústria, oferecendo os recursos mais avançados como as lentes ópticas de zoom 25 X / 30 X / 35 X, modo de Balanço Automático de Branco, função de Controle Dia e Noite, Controle Automático do Foco, Controle Automático da Íris, etc.

A série Speed Dome DN da CS mede 210 mm de diâmetro e é capaz de realizar uma rotação contínua de 360 graus com uma variação de velocidade de 0.15 para 360 graus por segundo, garantindo o posicionamento direto e preciso do motivo. Quando necessário, a câmera pode ser muito rápida, girando em 180 graus. Um importante recurso quando algo está ocorrendo diretamente embaixo da câmera.

Possui até 128 posições que podem ser programadas e chamadas com uma precisão de 0.25 graus. As primeiras 16 posições de presets podem ser divididas em quatro grupos para Ronda Automática com configuração individual para velocidade e tempo de interrupção.

Cada Speed Dome DN possui 6 entradas de alarmes (expansíveis até 64) que podem direcionar a câmera para qualquer posição em menos de um segundo. Uma saída de alarme local pode ser configurada como NA ou NF e 2 tipos de modo de resposta de alarme oferecem o gerenciamento flexível do alarme. A interface de controle RS - 485 faz com que nossas Speed Dome DN sejam fáceis de adaptarem nos nossos sistemas existentes e compatíveis com outros sistemas de outros fabricantes

O motor de compressão de vídeo da Speed Dome DN possui o protocolo H.264 (Código de Vídeo Avançado) que oferece alta qualidade de vídeo, com a eficiência na largura de banda, e transmissão em tempo real. A tecnologia de codificação perfil do H.264 pode proporcionar uma melhor taxa de compressão e qualidade de vídeo, de 56 Kbps a 3 Mbps. Design de transmissão dupla, JPEG e H.264 que permite visualizar o vídeo em banda baixa (Internet) e banda alta (LAN) para aperfeiçoar a qualidade do vídeo. Com um design de baixa latência para ambas, são fatores chave para a operação da PTZ. Quatro interfaces WEB PTZ, incluindo o posicionamento absoluto das lentes, são desenvolvidas para fins de fácil utilização.

A série Speed Dome DN Auto Tracking da CS com rastreamento Humano possui todos os recursos e funções da Câmera Speed Dome DN da CS e foi incorporado um chip inteligente de processamento de vídeo, que reforça a análise de objetos em movimento, melhorando a precisão e distinção das características humanas, e diminui a ocorrência de falsas ações. Diferentemente dos outros sistemas novos de rastreamento com várias câmeras, nossa tecnologia recentemente desenvolvida permite ativar a função de rastreamento de movimento com uma única câmera.

O sistema fará um zoom automático do invasor, e controlará o motivo no centro da tela.

A série Speed Dome da CS é totalmente funcional e de fácil utilização. Ela atenderá as suas necessidades em uma ampla variedade de aplicações de vigilância. As aplicações da câmera de rastreamento CS são:

- (1) Controles da área de acesso (caixa de banco, depósitos militares, tanques de óleo ou produtos químicos, etc).
- (2) Monitoramento da área após o expediente (depósito, arquivos, saída do estacionamento, etc).
- (3) Instituições de Ensino ou Vídeo Conferências.
- (4) Cerimônias.

2 Características

- Lentes de autofoco de 25 X (7525 e 7525 T).
- Lentes de zoom óptico embutidas de 25 X com comprimento focal de 3.43 - 85.7 mm .
- Lentes de autofoco de 30 X (7530 e 7530 T).
- Lentes de zoom óptico embutidas de 30 X com comprimento focal de 3.43 - 102.9 mm.
- Lentes de autofoco de 35 X (7535 e 7535 T).
- Lentes de zoom óptico embutidas de 35 X com comprimento focal de 3.43 - 120 mm.
- Resolução de 520 linhas horizontais.
- Controle de íris automática/manual.
- ID / Nome do preset.
- Arquivo de ambiente de fundo do preset.

- Máscara privada.
- Rotação contínua de 360°.
- Até 128 posições configuráveis de preset.
- Autoescaneamento das posições de preset.
- Rotação e inclinação (pan/tilt) de alta velocidade, o limite de velocidade varia de 0.15 /seg - 360 /seg.
- Giro instantâneo horizontal de 180°.
- 6 entradas de alarmes, uma saída de alarme pode ser configurada como NA (normalmente aberta) ou NF (normalmente fechada) para cada Speed Dome.
- Câmera colorida de alta resolução DSP com construção de CCD de ¼'':
 1. Chave seletora colorido/monocromático (filtro de bloqueio IR).
 - In → Colorido.
 - Out → Monocromático.
 - Auto → Mudar de colorido para monocromático quando a luz estiver abaixo de 3 lux.
 - Schedule → Mudar de colorido para monocromático pela configuração de tempo.
 2. Resolução de 520 linhas TV (Colorido); 580 linhas de TV (Monocromático).
 3. 0.1 lux (Colorido); 0.01 lux (Monocromático).
 4. Menu de configuração na tela.
 5. Controle de Balanço de Branco: correção automática, rastreamento automático, manual.
 6. Compensação da luz de fundo: ligado/desligado.
 7. Controle automático de ganho de sinal: 0 dB - 36 dB.
 8. 8 níveis de ajuste de brilho.
 9. 16 níveis de ajuste de pedestal.
 10. Estabilização de imagem (Imagem sem oscilação): ligado/desligado.
- Interface de controle RS-485.
- Até 256 configurações de Speed Dome.
- Compatível com o controle de PC (necessário protocolo).
- Alimentação: 100 - 240 VAC ou 24 VAC.
- Montagem Flexível: Tipo externo.
- H.264 AVC/MPEG-4 parte 10 verdadeiros/ compressão de vídeo em tempo real (Câmera IP).
- Resolução D1 completa em 720 x 480 (NTSC) / 720 x 576 (PAL) em monitoramento ao vivo (Câmera IP).
- Full Duplex H.264 CVA e streaming em JPEG.
- Função da Câmera Speed Dome DN Auto Tracking
 1. A série de Câmeras Speed Dome DN Auto Tracking possui sensor inteligente e processamento de vídeo inteligente embutido com aplicações de vigilância em,
 - Detecção de objetos em movimento
 - Rastrear e ampliar o objeto em movimento
 2. A série Speed Dome SN Auto Tracking possui dois modos:
 - Modo de rastreamento manual (modo de teclado).
 - Modo de rastreamento automático (o usuário pode programar a ativação da função de auto tracking [rastreamento automático] uma vez ao dia).
 3. Se mais de um objeto em movimento estiver disponível no CV (campo de visão) da câmera, vai rastrear o objeto em movimento com maior prioridade. A maior prioridade significa o objeto em movimento com maior velocidade ou com a posição mais próxima da câmera.
 4. A velocidade do pan/tilt da câmera está automaticamente relacionada à velocidade do objeto em movimento.
 5. A aplicação de zoom ativará se,

- Ampliação
 - A posição do objeto em movimento está próxima ao centro do CV e seu tamanho é aproximadamente menor que 1/6 do CV.
 - Afastamento
 - O tamanho do objeto em movimento é aproximadamente maior que 1/6 do CV.
 - A posição do objeto em movimento está fora do CV, por outro lado o objeto em movimento está quase se movimentando para fora do CV.
6. A série Speed Dome DN CS Auto Tracking utiliza a posição inicial do modo de autorrastreo.
 7. O modo de autorrastreo sempre verifica a condição de pausa. A condição de pausa é uma condição em que o objeto em movimento não aparece na visão da câmera. Quando o sistema está na condição de pausa, este verificará o status anterior de rastreamento, se o status anterior for de condição de rastreamento, a câmera realizará o close duas vezes, caso contrário, a condição de pausa é de aproximadamente 10 segundos, depois a câmera retornará à posição inicial.
 8. A limitação da velocidade de rastreamento do objeto em movimento

Tamanho da área de monitoramento (m)	Limitação da velocidade de rastreamento (km/hr)	Rastreamento a distância de possíveis objetos (abertura horizontal com ângulo de visão de 39,2°)
6	10	5m
12	20	10m
25	40	20m
50	80	40m

Os dados acima são apenas para referência.

9. O rastreamento do objeto deve ser maior que 50 linhas.

3 Advertências e cuidados

Favor ler o manual antes de realizar a instalação ou operação.

1. Favor esteja ciente das notas de advertências e cuidados.
2. Não utilizar qualquer detergente químico para limpar a superfície da máquina, utilizar apenas um pano de algodão úmido. Limpar regularmente a tampa da câmera para garantir a capacidade do foco adequada.
3. Favor instalar a Speed Dome em uma área seca, água e muita umidade podem causar danos nas partes internas. A caixa externa deve ser utilizada para instalação externa.
4. Favor utilizar apenas as peças fornecidas pelo fabricante, a utilização de peças fora das especificações no equipamento pode violar a garantia.
5. Evitar instalar o equipamento em uma área irregular. Garantir que a área esteja firme e estável. A queda do equipamento pode resultar em lesões pessoais e/ou danos ao equipamento.
6. Não instalar o equipamento próximo a gás inflamável. O não cumprimento das normas pode causar incêndio e/ou lesões.
7. Evitar passar o cabo do vídeo e o cabo de sinal através de fontes de interferência como ondas de vídeo, estação de rádio, gerador de energia, motor de elevador ou área de alta tensão, etc. O não cumprimento das normas pode causar interferência no equipamento.
8. Garantir que o cabo de energia está adequadamente fixo. Cabo fixo de forma inadequada pode causar curto-circuito ou incêndio.
9. A conexão correta do cabo é importante. Não colocar qualquer objeto sobre o cabo de conexão e trocar o cabo se houver danos. O não cumprimento das normas pode causar curtos-circuitos, incêndio e/ou lesões.
10. Garantir que o aterramento está adequadamente conectado para evitar danos causados por raios.

11. Não colocar objetos estranhos no interior do equipamento e não pulverizar qualquer líquido sobre o equipamento. Isto evitará danos por curto-circuito.
12. Não tocar a conexão de energia com as mãos molhadas para evitar curto-circuito ou choque elétrico.
13. Não aplicar força excessiva sobre o equipamento. O não cumprimento das normas pode causar danos.
14. Não instalar o equipamento diretamente à luz solar. O não cumprimento das normas pode causar o desbotamento das cores e/ou danos.
15. Não instalar o equipamento em ambientes de alta ou baixa temperatura para evitar danos. A temperatura normal de operação está entre - 10° C - + 50° C.
16. A Speed Dome contém peças elétricas de alta densidade em seu interior. Não tentar consertá-las sem pessoal qualificado.
17. Desligar a energia imediatamente e entrar em contato com o técnico quando as seguintes ocasiões ocorrer:
 - A. Danos no cabo de energia ou plug.
 - B. Vazamento de água no equipamento.
 - C. A Speed Dome não pode ser operada normalmente.
 - D. O equipamento caiu ou danos ocorreram na carcaça externa.
 - E. Ocorrer algo incomum.
18. Advertência: Não tentar consertar o equipamento. Somente um técnico qualificado pode desmontar e consertar o equipamento. Desligar a energia antes de desmontar o equipamento e não conectar a energia, exceto se a carcaça estiver completamente montada.

4 Elemento estrutural

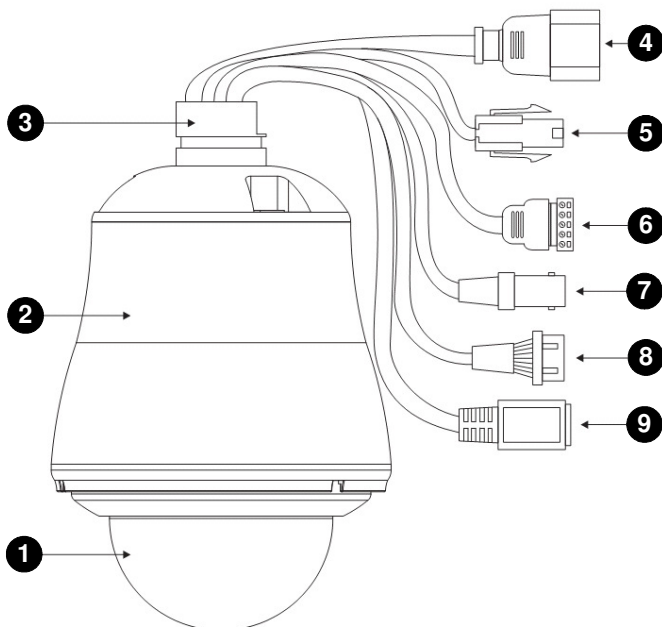

- | | |
|---|---|
| 1 Cobertura da Câmera | 6 Terminal de Entrada/Saída RS-485 |
| 2 Carcaça da Câmera | 7 Saída de Vídeo |
| 3 Base Superior da Câmera | 8 Conector Entrada/Saída Alarme |
| 4 Entrada de Energia AC (100 - 240V) | 9 Conector de Rede RJ45 |
| 5 Entrada de Energia AC (24V) | |

5 Configuração da câmera Speed Dome

Configuração do Dip Switch

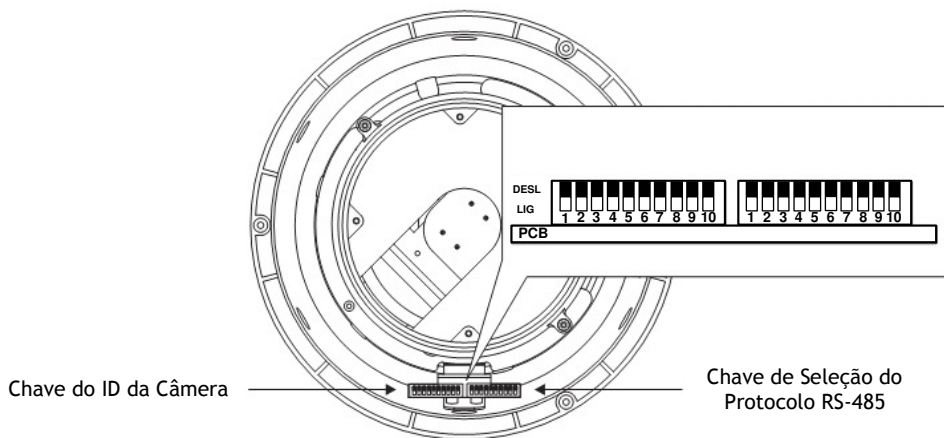

5.1 Configuração da chave de seleção do protocolo RS - 485

Explicação da configuração do Dip Switch

1. RS - 485 IN - TML RES. : Resistor do terminal de entrada RS-485 LIGADO / DESLIGADO
2. RS - 485 OUT-TML RES. : Resistor do terminal de saída RS-485 LIGADO / DESLIGADO
3. HALF / FULL : 2 sistemas de fiação (half-duplex) ou 4 sistemas de fiação (full-duplex)
4. BAUD SEL 1 : Seleção de velocidade de transmissão 1
5. BAUD SEL 2 : Seleção de velocidade de transmissão 2
6. PROTOCOL SEL 1 : Seleção do protocolo 1
7. PROTOCOL SEL 2 : Seleção do protocolo 2
8. PROTOCOL SEL 3 : Seleção do protocolo 3
9. PROTOCOL SEL 4 : Seleção do protocolo 4
10. - : NA

(Utilizando Pelco D, favor entrar em contato com o revendedor mais próximo.)

1. Configuração do resistor do terminal de entrada/saída RS-485
 - Conexão em cascata: Configurar o resistor do terminal de entrada e saída RS-485 como ligado (valor de fábrica).
1. Conexão paralela: Configurar o resistor do primeiro equipamento e último como ligado. Os equipamentos que estão entre o primeiro e o último devem ser configurados para uma melhor transmissão.
2. Seleção do modo de comunicação RS-485

Dip Switch	3
2 sistemas de fiação (HALF-duplex)	Desligado
4 sistemas de fiação (FULL-duplex)	Ligado

- Modo de comunicação HALF: A maioria dos sistemas utiliza este modo pelo baixo custo e por ser de fácil configuração, mas este modo não pode receber e transmitir dados simultaneamente.
 - Modo de comunicação FULL: Este modo pode receber e transmitir dados simultaneamente.
3. Configuração da velocidade de transmissão

Seleção da taxa de transmissão		
Dip Switch	4	5
2400 bps	Ligado	Ligado
4800 bps	Desligado	Ligado
9600 bps	Ligado	Desligado
19200 bps	Desligado	Desligado

Observação: O protocolo de controle da MLP é N, 8, 1 com taxa de transmissão de 9600 bps.

4. Configuração do protocolo

Seleção do protocolo				
Dip Switch	6	7	8	9
PIH-717	Desligado	Ligado	Ligado	Ligado
Pelco-D	Ligado	Desligado	Ligado	Ligado
Pelco-P	Desligado	Desligado	Ligado	Ligado

5. Configuração do Dip Switch do protocolo RS-485 para a Speed Dome DN Câmera CS e para a Speed Dome DN Auto Tracking Câmera CS:

Configuração do Dip Switch do protocolo RS-485										
Dip Switch	1	2	3	4	5	6	7	8	9	10
PIH-717	Ligado	Ligado	Desligado	Ligado	Desligado	Desligado	Ligado	Ligado	Ligado	Desligado
Pelco-D	Ligado	Ligado	Desligado	Ligado	Desligado	Ligado	Desligado	Ligado	Ligado	Desligado
Pelco-P	Ligado	Ligado	Desligado	Ligado	Desligado	Desligado	Desligado	Ligado	Ligado	Desligado

5.2 Quadro de referência de configuração do endereço de ID da Speed Dome

Até 64 Câmeras Speed Dome podem ser ligadas em série em um sistema.

Portanto cada câmera é endereçada por uma chave de identificação que fica localizada na base da Speed Dome.

- Ao selecionar PIH-717, configurar a chave de identificação da câmera da seguinte maneira:

1		17		33		49	
2		18		34		50	
3		19		35		51	
4		20		36		52	
5		21		37		53	
6		22		38		54	
7		23		39		55	
8		24		40		56	
9		25		41		57	
10		26		42		58	
11		27		43		59	
12		28		44		60	
13		29		45		61	
14		30		46		62	
15		31		47		63	
16		32		48		64	

- Ao seleccionar Pelco-D, configurar a ID da câmara da seguinte maneira:

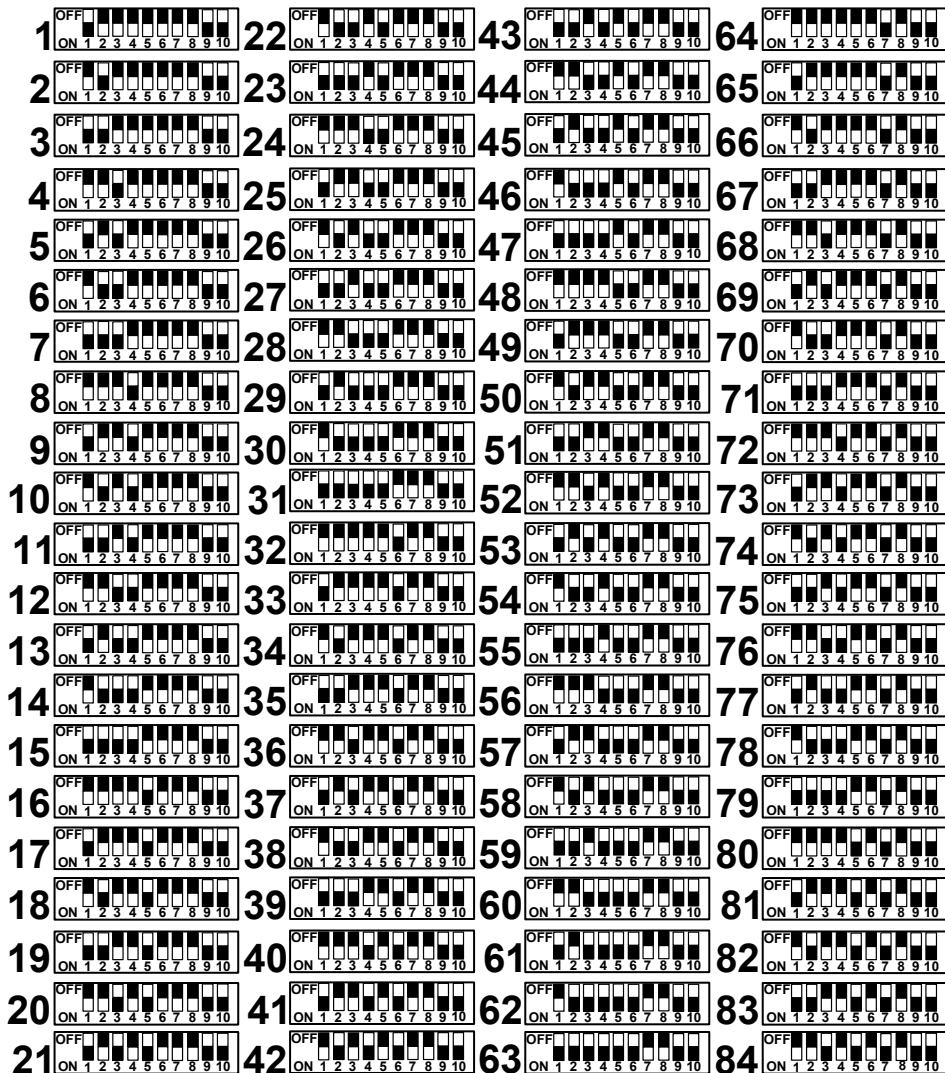

85		106		127		148	
86		107		128		149	
87		108		129		150	
88		109		130		151	
89		110		131		152	
90		111		132		153	
91		112		133		154	
92		113		134		155	
93		114		135		156	
94		115		136		157	
95		116		137		158	
96		117		138		159	
97		118		139		160	
98		119		140		161	
99		120		141		162	
100		121		142		163	
101		122		143		164	
102		123		144		165	
103		124		145		166	
104		125		146		167	
105		126		147		168	

169		191		213		235	
170		192		214		236	
171		193		215		237	
172		194		216		238	
173		195		217		239	
174		196		218		240	
175		197		219		241	
176		198		220		242	
177		199		221		243	
178		200		222		244	
179		201		223		245	
180		202		224		246	
181		203		225		247	
182		204		226		248	
183		205		227		249	
184		206		228		250	
185		207		229		251	
186		208		230		252	
187		209		231		253	
188		210		232		254	
189		211		233			
190		212		234			

- Ao seleccionar Pelco-P, configurar a ID da câmara da seguinte maneira:

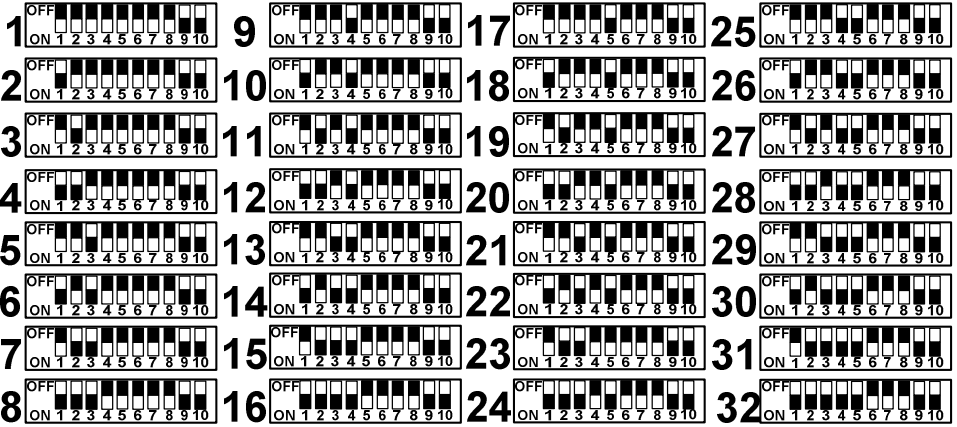

5.3 Requisitos de cabos e conexões da Speed Dome

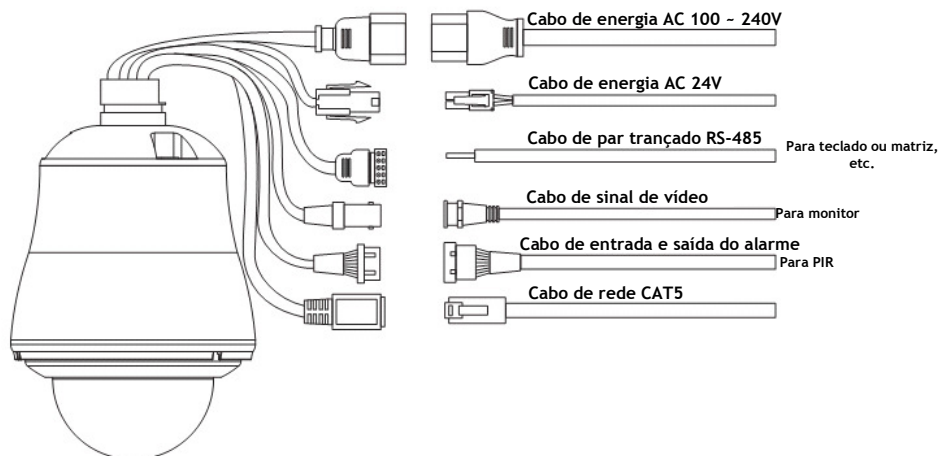

1. Cabo de Energia AC 100 - 240 V
2. Cabo de Energia AC 24 V

Cabo Recomendado:

Fio de cobre (AWG)		#24 (0.22mm ²)	#22 (0.33mm ²)	#20 (0.52mm ²)	#18 (0.83mm ²)
Tamanho do Cabo (aprox.)	(m)	20	30	45	75
	(ft)	65	100	160	260

Informações sobre o conector acessório

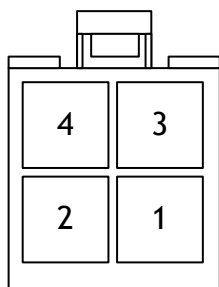

Pino	Força
1	AC 24V Fase (Preto)
2	AC 24V Neutro (Branco)
3	Terra (Verde)
4	NA

Montar o cabo com o conector acessório

2. Afastar a revestimento do cabo aproximadamente 3 mm e separar os condutores individuais.

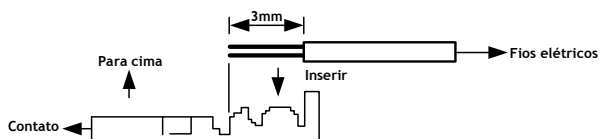

3. Preparar os condutores individuais para apertar. Após apertar os contatos, empurrá-los nos furos adequados no conector de acessório desta câmera até que encaixem no lugar.

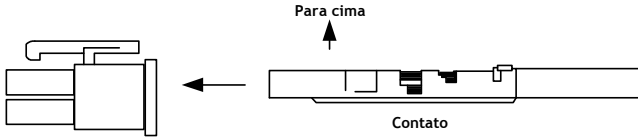

Precaução: Conectar somente um fornecimento de energia de classe 2 de 24 VAC.

3. Terminal de Entrada / Saída RS - 485

Entrada RS - 485 (TXDI +, TXDI -) Receptor de sinal do teclado, matriz, DVR ou multiplexador através do cabo de par trançado.

Saída RS - 485 (TXDO +, TXDO -) Enviando de sinal para a Speed Dome através do cabo de par trançado.

Distância de Transmissão: Máx. 1 quilômetro

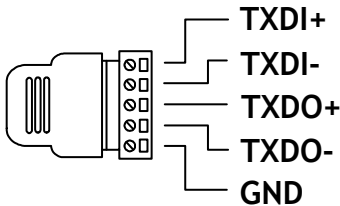

4. BNC (fêmea) de Saída de Vídeo

Saída de Sinal de Vídeo CVBS 10 Vp-p 75 Ω BNC.

Cabo de Dados Recomendado: 5C2V.

5. Conector de Entrada/Saída de Alarme

Cada Speed Dome contém seis entradas e uma saída de alarme.

Tensão de Entrada do Alarme: Máx. 5.6 V.

Saída de Alarme: 1 a 24 VDC.

Cabo de Dados Recomendado: UL 26 AWG 80° C 300V

UL 24 AWG 80° C 300V

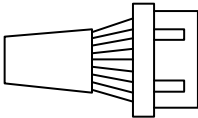

Saída de alarme: NA/NF (Cinza)
COM. (Branco)

Entrada de alarme: GND (Preto)
IN6 (Vermelho)
IN5 (Verde)
IN4 (Laranja)
IN3 (Azul)
IN2 (Amarelo)
IN1 (Roxo)

6. Conector de Rede RJ45

LAN: 10 / 100 Mbps.

Cabo de Dados Recomendado: CAT5.

6 Instalação

Etapa 1 - Separar o suporte da base do suporte

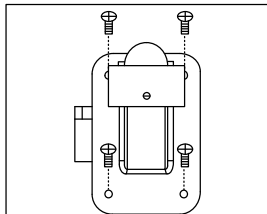

Desparafusar os quatro parafusos do suporte

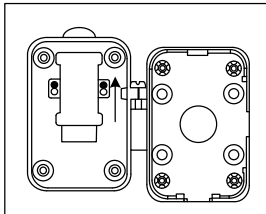

Separar o suporte e base do suporte da parte superior do parafuso

Etapa 2 - Fixar a base do suporte na parede

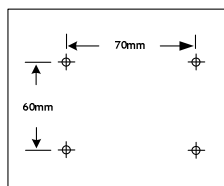

Perfurar os buracos nos locais desejados

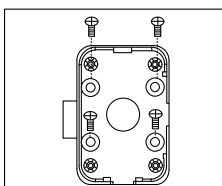

Apertar os quatro parafusos para fixar a base do suporte (Esses quatro parafusos não são fornecidos com o equipamento)

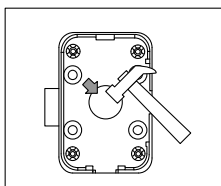

Se este buraco for utilizado, favor utilizar o martelo para abri-lo

Etapa 3 - Prender a câmera no suporte

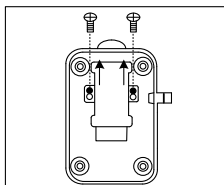

Desparafusar os dois parafusos da parte de ferro e remover a parte de ferro

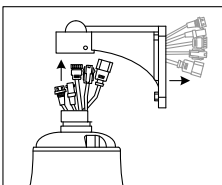

Colocar os cabos de saída da câmera Speed Dome em sequência através do tubo do suporte (Cabo AC tem a preferência)

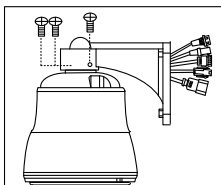

Prender a câmera Speed Dome no suporte e apertar os três parafusos

Etapa 4 - Configuração da câmera Speed Dome

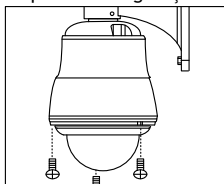

Tirar os 3 parafusos da cobertura da câmera

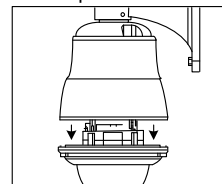

Separar a cobertura da carcaça da câmera

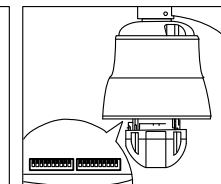

Configurar os números de ID da Speed Dome e do protocolo RS-485

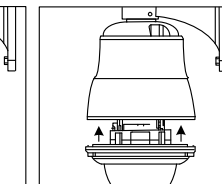

Prender a cobertura na carcaça da câmera



Etapa 5 - Conexões

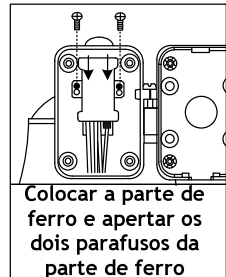
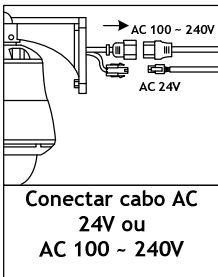
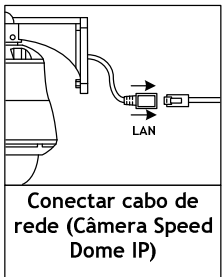
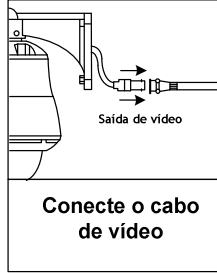
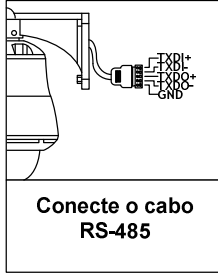
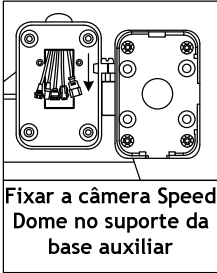

Etapa 6 - Prender o suporte e a câmera externa Speed Dome na base

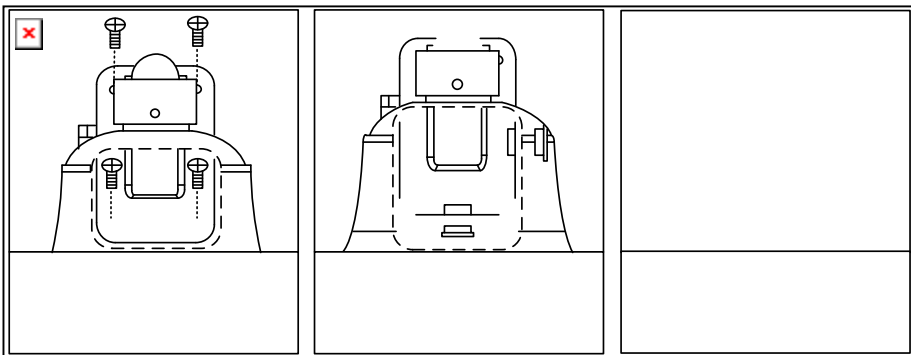

6.1 Modelo externo AC 24V (fácil instalação)

Etapa 1 - Desmontar a câmera

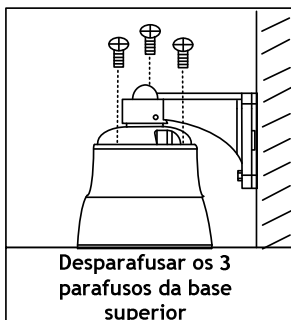

Desparafusar os 3 parafusos da base superior



Girar a carcaça da câmera no sentido antihorário

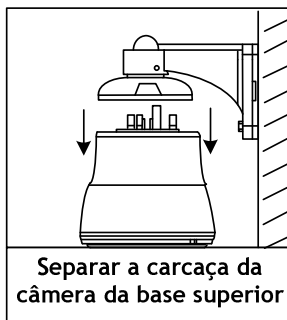

Separar a carcaça da câmera da base superior

Etapa 2 - Instalar a câmera Speed Dome



Prender a carcaça na base da câmera

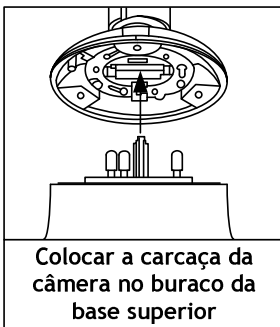

Colocar a carcaça da câmera no buraco da base superior

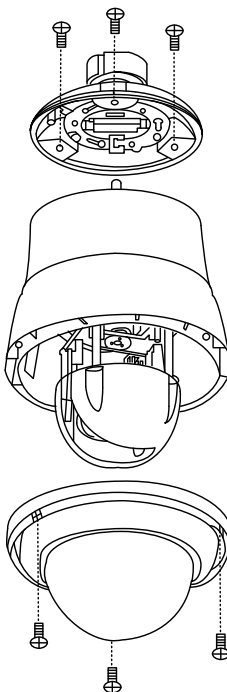

Instrução de instalação



Girar a carcaça da câmera no sentido horário até fixá-la na posição



Apertar os três parafusos na carcaça superior para prendê-la

7 Configuração do sistema

O sistema integrado de vigilância Speed Dome DN da CS é adequado para uma ampla variedade de aplicações de vigilância. O sistema Speed Dome pode ser controlado por um teclado tendo até 64 câmeras com comutação a partir da matriz, controle por PC e Gravação Digital de Vídeo.

Esta flexibilidade permite uma expansão de fácil instalação.

7.1 Speed Dome e teclado

Configuração da câmera: Uma Câmera Speed Dome conecta-se a um teclado. O controle de telemetria é enviado através de fio de par trançado entre a câmera e o teclado. O sinal de vídeo da câmera é enviado ao monitor ou ao multiplexador ou ao quad ou ao switcher.

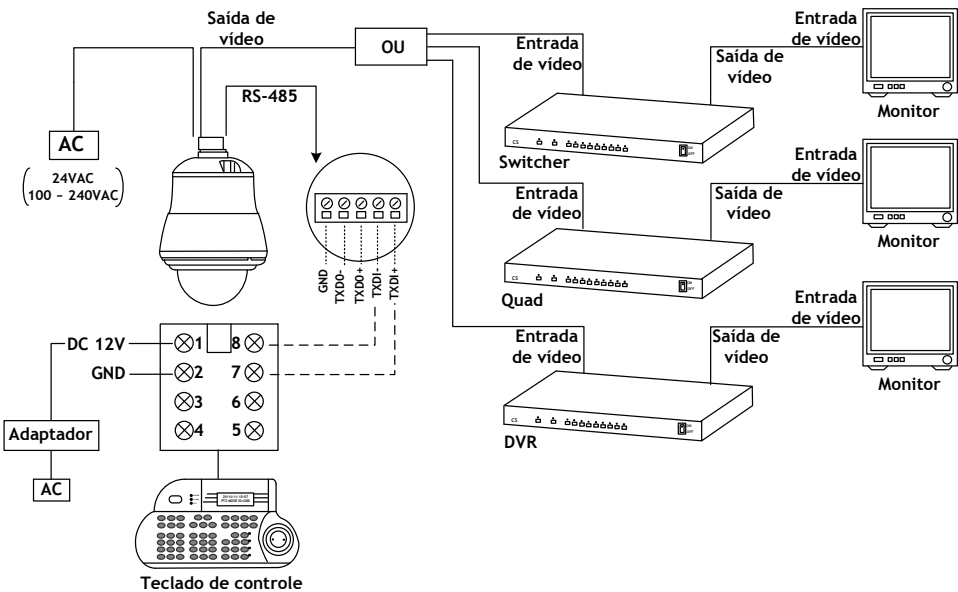
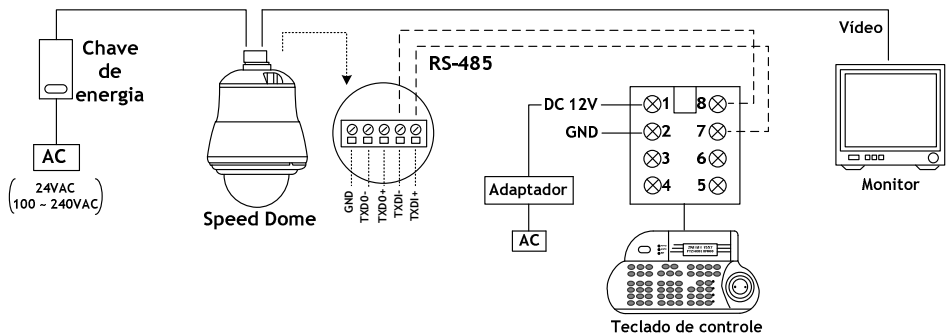

Conexão RS-485

O 7º pino TXD1+ do conector do teclado conecta-se com o TXD1+ do conector RS-485 da Speed Dome. O 8º pino TXD0- do conector do teclado conecta-se com o TXD0- do conector RS-485 da Speed Dome.

Múltiplas câmeras significam que mais de uma Speed Dome está conectada ao mesmo sistema. Cada câmera conecta-se à próxima câmera formando uma ligação em série. Cada câmera possui um ID de interruptor dip switch, que permite que o teclado identifique cada Speed Dome e realize o comando. Algumas vezes é mais conveniente realizar a ligação de um sistema de telemetria em configuração estrela em vez de uma conexão em cascata. Para fazê-lo é necessário um distribuidor de dados. Este utiliza uma saída do teclado ou uma matriz e divide uma única linha de dados em 4 linhas de dados separadas. Um teclado pode controlar até 64 câmeras.

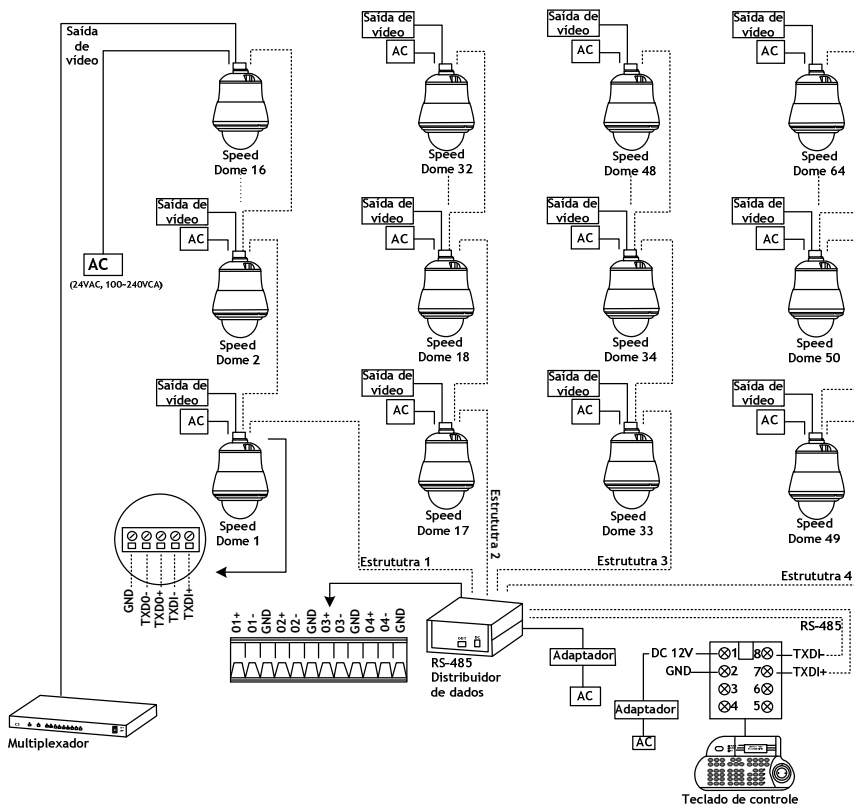

Conexão RS-485 entre o distribuidor de dados RS-485 e a Speed Dome

A 1ª saída TXDI 1 + do distribuidor de dados TXDI + da 1ª Speed Dome e o TXDI 1 - do distribuidor de dados ao TXDI- da 1ª Speed Dome.

O TXDO + da 1ª Speed Dome conecta-se ao TXDI + da 2ª Speed Dome e o TXDO - da 1ª Speed Dome ao TXDI - da 2ª Speed Dome.

Conexão RS - 485 entre o distribuidor de dados RS-485 e o Teclado

O 7º pino TXDI + da caixa de conector do teclado conecta-se ao TXDO + no distribuidor de dados RS-485. O 8º pino TXDI - da caixa de conector do teclado conecta-se ao TXDO - no distribuidor de dados RS-485.

7.2 Speed Dome matriz e teclado

O sistema de matriz é desenvolvido para processar múltiplos sistemas de vídeo e comutadores de vídeo.

Sua unidade central de processamento (CPU) pode gerenciar múltiplos sinais de vídeo simultaneamente e controlar outro sistema de ligação, como Speed Dome ou receptor de telemetria.

Todo o controle remoto de telemetria e transmissões de sinais é realizado através do par trançado. Uma matriz pode gerenciar até 64 Speed Dome.

Múltiplos teclados podem ser utilizados para o controle da matriz. O 1º teclado é o mestre e os demais são escravos. Até 8 teclados podem ser utilizados em um sistema. Cada teclado possui um interruptor dip switch para a configuração de seu ID.

(Favor consultar o manual do teclado para obter mais detalhes).

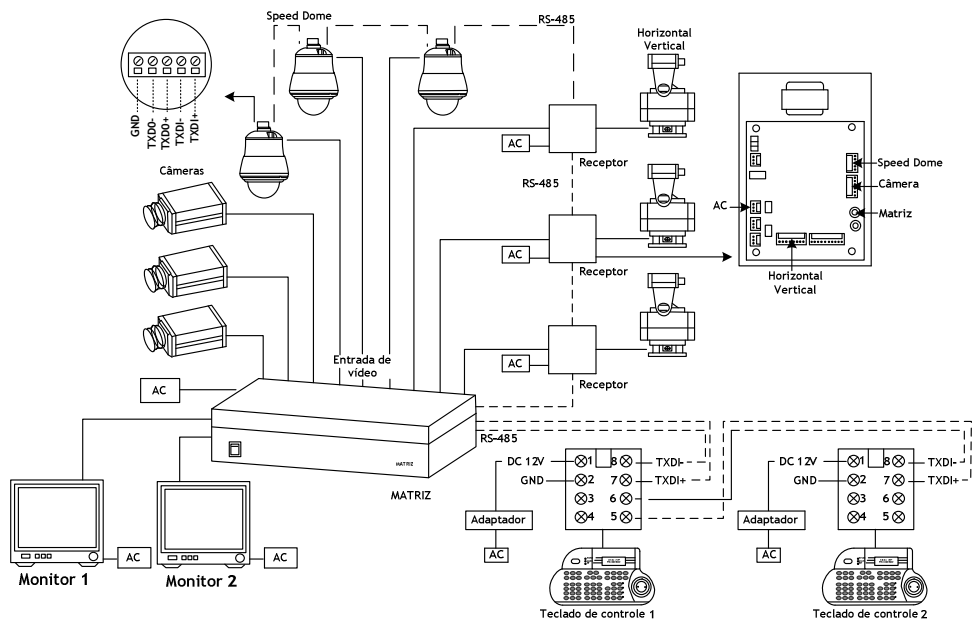

Conexão RS-485 entre a Matriz e a Speed Dome

O TXD + do conector da matriz conecta-se ao TXDI + da 1ª Speed Dome e o TXD - da matriz ao TXDI - da 1ª Speed Dome.

Ligando a 2ª Speed Dome

O TXDO + da 1ª câmera conecta-se ao TXDI + da 2ª câmera e o TXDO - da 1ª câmera ao TXDI - da 2ª câmera. Podem ser ligadas até 64 Speed Dome através da conexão como demonstrado.

Conexão RS - 485 entre os teclados

O 5º pino TXDO + do 1º teclado de controle conecta-se ao 7º pino TXDI + do 2º teclado de controle.

O 6º pino do TXDO - do 1º teclado de controle conecta-se ao 8º pino TXDI - do 2º teclado de controle.

Conexão RS - 485 entre o teclado e a matriz

O 7º pino TXDI + do 1º teclado de controle conecta-se ao 1º pino TXD + do conector do teclado da matriz.

O 8º pino TXDI - do 1º teclado de controle conecta-se ao 2º pino TXD - do conector do teclado da matriz.

7.3 Speed Dome com controle de PC

A telemetria remota de PC controla a Speed Dome com formato padrão de dados RS-485 (formato: N, 8, 1, com taxa de transmissão de 9600 bps). A porta de controle do PC RS-232 é convertida para o formato RS-485 pela interface.

O usuário pode utilizar seu próprio software (protocolo) ou o software fornecido pela CS para controlar a câmera.

Neste sistema até 64 Speed Dome podem ser ligadas.

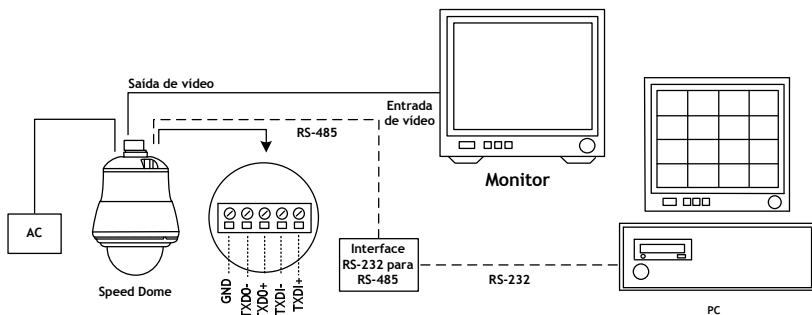
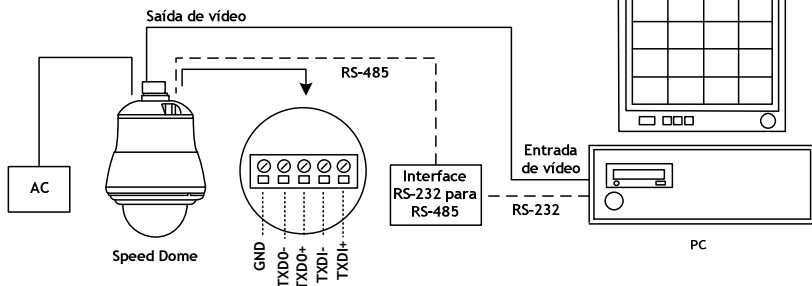
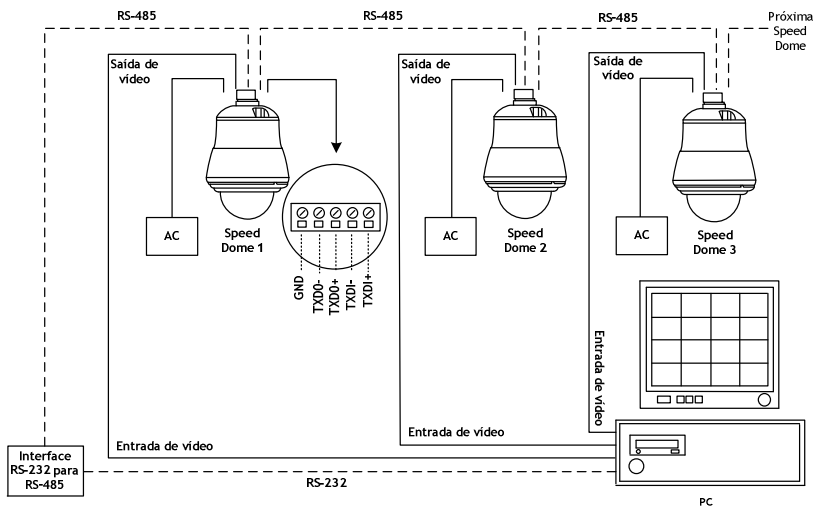

Conexão RS-485 entre a Speed Dome e a interface de conversão

O TXD+ da interface de conversão do conector RS-485 conecta-se ao TXDI+ da 1ª Speed Dome e conecta o TXD- ao TXDI-.

Ligando a 2ª Speed Dome

O TXD0+ do conector do RS-485 da 1ª câmera conecta-se ao TXDI+ da 2ª câmera e o TXD0- da 1ª câmera ao TXDI- da 2ª câmera. Podem ser conectadas até 64 Speed Dome através da conexão, como demonstrado.

7.4 Speed Dome, DVR e teclado

O sistema DVR é um produto de gravação digital, com longo período de gravação e recursos fáceis de pesquisa. O controle remoto de telemetria é de par trançado para a transmissão de dados ao Speed Dome. A Speed Dome pode ser controlada diretamente a partir do painel de controle do DVR, ou a partir do teclado. Cada DVR (Digital Video Record) pode gerenciar 16 sinais de vídeo através da RS-485 com conexão em cascata de 16 conjuntos de câmeras Speed Dome.

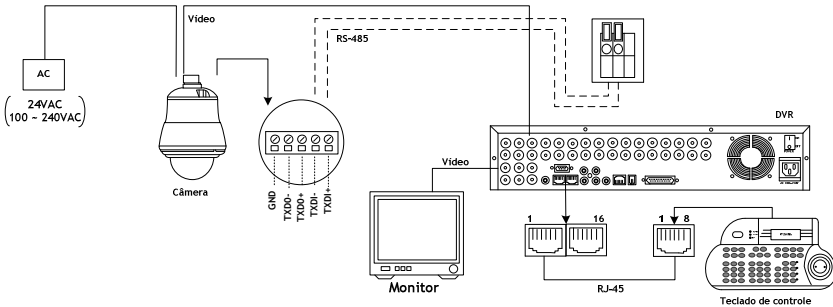

Conexão RS-485 entre a Speed Dome e o DVR

O TXD+ do conector do RS-485 do DVR conecta-se ao TXDI+ da 1ª Speed Dome e o TXD- do DVR ao TXDI- da 1ª Speed Dome.

Ligando a 2ª Speed Dome

O TXDO+ do conector do RS-485 da 1ª câmera conecta-se ao TXDI+ da 2ª câmera e o TXD- da 1ª câmera ao TXDI- da 2ª câmera.

Conexão RJ-45 entre DVRs

O conector RJ-45 "Keyboard Out" do 1º DVR conecta-se ao conector RJ-45 "Keyboard In" do 2º DVR.

Conexão RJ-45 entre o DVR e o teclado

O conector RJ-45 "Keyboard In" do 1º DVR conecta-se ao conector RJ-45 do teclado.

7.5 Câmera IP Speed Dome com controle do PC

A Câmera IP da Speed Dome pode ser conectada através do cabo da Ethernet RJ-45 para oferecer acesso à Internet e/ou Intranet. Várias câmeras IPs Speed Dome podem ser conectadas com um Hub ou vários Hubs. Favor consultar seu administrador de rede para obter informações da arquitetura de rede e configurações do software.

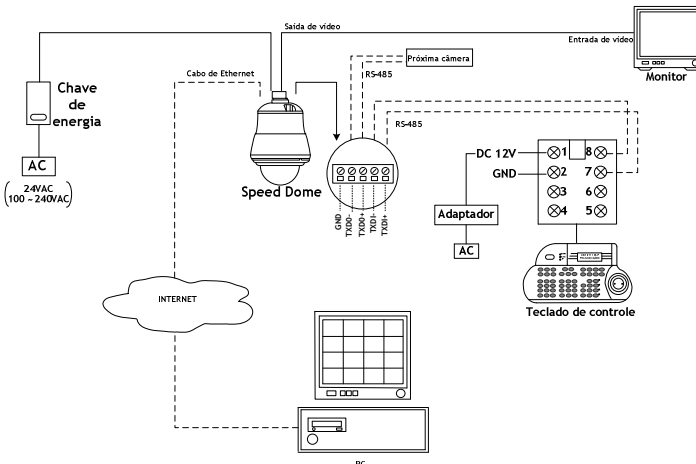

Conexão RS-485

O 1º pino TXDI+ do conector do RS-485 na parte traseira do teclado conecta-se ao TXDI+ do conector do RS-485 na Speed Dome.

O 2º pino TXDI- do conector do RS-485 na parte traseira do teclado conecta-se ao TXDI- do conector do RS-485 na Speed Dome.

Conexão RJ-45

Conectar o cabo Ethernet na Câmera IP Speed Dome e conectá-lo à rede.

8 Operação

8.1 Inspeção inicial de ligação

Após alimentar pela primeira vez, a câmera realizará um procedimento de autoteste. Este autoteste calibra e verifica as funções básicas da câmera, não é possível controlar o sistema durante este período. Quando a câmera para de se mover, estará pronta para ser controlada. Se as posições de preset e ronda for programada, a câmera entrará no modo Autoescaneamento quando a energia é ligada novamente (logo após o período de autoteste). A câmera permanecerá no modo Autoescaneamento até o operador cancelar. (Para configurar outros recursos ou funções da câmera IP Speed Dome, favor consultar o manual de instruções H.264 IP).

8.2 Operação manual (controle de Pan/Tilt)

Para controlar o movimento horizontal e vertical da câmera utilize o joystick no teclado; para direcionar a câmera à esquerda, empurrar o joystick para a esquerda, inclinar para baixo, empurrar o joystick para baixo (em sua direção). Para mover a câmera mais rapidamente empurre o joystick nesta direção, a velocidade da câmera é proporcional ao movimento do joystick; um movimento suave movimentará a câmera mais lentamente.

- 1 Para cima
Empurrar o joystick para a frente a câmera inclinará para cima
- 2 Para baixo
Empurrar o joystick para a baixo (em sua direção), a câmera inclinará para baixo
- 3 Esquerda
Empurrar o joystick para a esquerda a câmera panoramizará para a esquerda
- 4 Direita
Empurrar o joystick para a direita a câmera panoramizará para a direita
- 5 Diagonal
Empurrar o joystick na diagonal a câmera move-se nesta direção



Figura 1
Relação entre joystick e direção





Figura 2
Relação entre joystick e a velocidade de direção

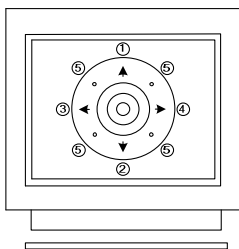

8.3 Seleção da Speed Dome

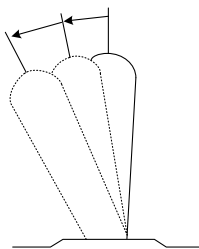
Ativar o controle ou configuração da câmera

- Selecionando a 1ª Speed Dome

Pressionar a tecla  e depois a tecla .

- Selecionando a 64ª Speed Dome

Pressionar a tecla  então a  e depois a tecla .

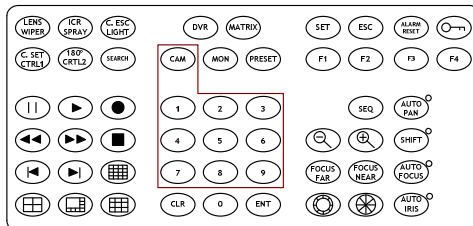

Quando o sistema de matriz é utilizado, selecionar o monitor antes da seleção da câmera. Favor consultar o manual do sistema de matriz

8.4 Controle do zoom das lentes

- 1. Aproximar

Pressionar a tecla . O ângulo de visão torna-se mais estreito e o alvo torna-se maior na tela. O zoom encerrará quando soltar a tecla.

- 2. Afastar

Pressionar a tecla . O ângulo de visão torna-se mais amplo e o alvo torna-se menor na tela. O zoom encerrará quando soltar a tecla.

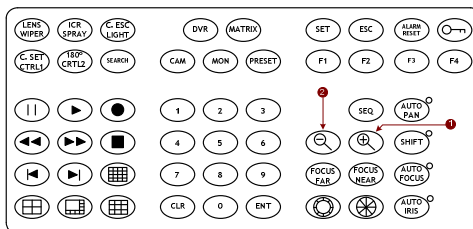

8.5 Controle do foco

A função de foco na Speed Dome pode ser configurada como Autofoco ou Foco Manual.

- 1. Foco Manual para longe

Pressione a tecla .

O alvo se tornará mais longe. O foco irá parar ao soltar a tecla.

- 2. Foco Manual para perto

Pressione a tecla .

O alvo se tornará mais perto. O Foco irá parar ao soltar a tecla.

- 3. Autofoco

Pressione a tecla . As lentes se ajustarão automaticamente para o foco ideal.

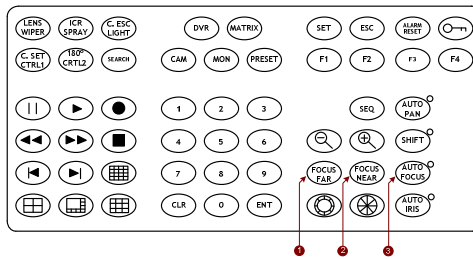

8.6 Controle da íris

O objetivo do controle da íris é ajustar o brilho do alvo. Este pode ser configurado como Autoíris ou Íris Manual.

- 1. Íris Aberta

Pressione a tecla , para abrir a íris e aumentar o brilho da imagem.

A íris vai parar quando a tecla for solta.

- 2. Íris Fechada

Pressione a tecla , para abrir a íris e reduzir o brilho.

A íris vai parar quando a tecla for solta.

- 3. Autoíris

Pressione a tecla , para selecionar o modo Autoíris.

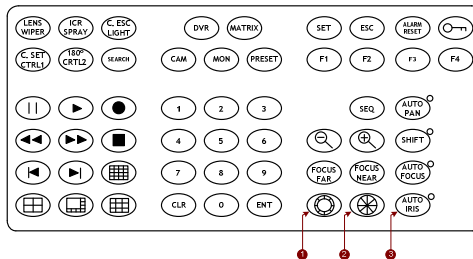

8.7 Movimento instantâneo horizontal de 180°

Algumas vezes é difícil utilizar o joystick para controlar a câmera rastreando o alvo diretamente abaixo dela. A tecla de movimento instantâneo pode girar a câmera 180° instantaneamente. Isto permite que a câmera continue acompanhar o alvo passando diretamente em baixo da câmera.

Há duas maneiras de operar o movimento instantâneo de 180°:

1. Pressione a tecla no teclado para movimentar a câmera horizontalmente em 180°.
2. Mover o joystick para baixo para inclinar a câmera para baixo até o final, soltar o joystick e rapidamente, movê-lo para baixo, duas vezes movimentando a câmera horizontalmente em 180°.

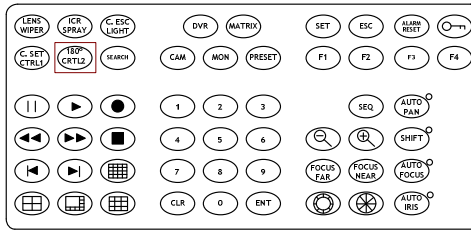

8.8 Posições de preset configuradas

Cada câmera pode possuir 128 posições individuais de preset. Cada preset armazena a posição exata da câmera e a configuração automática do pan/tilt, zoom, foco e íris. Quando os dados são configurados, o preset pode ser rechamado para visualização, ou os presets configurados como Autopan.

Nota: Somente as 16 primeiras posições de preset da Speed Dome podem ser configuradas no modo Autopan e as 6 primeiras posições de preset correspondem as 6 entradas de alarme.

1. Selecionando a Speed Dome

Pressione a tecla **1** e depois a tecla **CAM**, confirmando que a primeira câmera foi selecionada.

Ex: Selecionar a 1ª Speed Dome: teclas **1** **CAM**.

Selecionar a 64ª Speed Dome: teclas **6** **4** **CAM**.

2. Selecionando a posição de preset

Pressione a tecla **1** e depois a tecla **PRESET**, confirmando que a primeira posição preset foi selecionada.

Ex: Selecionar a 1ª posição preset: teclas **1** **PRESET**.

Selecionar a 128ª posição preset: teclas **1** **2** **8** **PRESET**.

3. Controlando o joystick

Movimentar o joystick para guiar a câmera para a posição desejada.

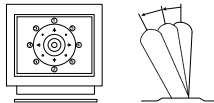

4. Ajustando a lente

Teclas aproximar/afastar, foco perto/foco longe/auto e íris aberta/íris fechada/autoíris.

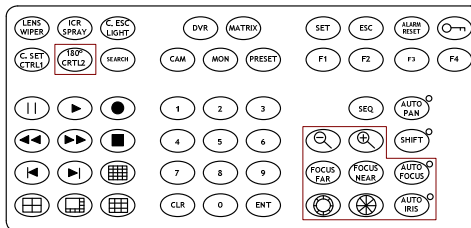

Ao configurar um ponto de preset, utilizando o foco manual proporcionará a clareza e a estabilidade da imagem.

5. Configurando a velocidade preset

A velocidade com que a câmera se movimenta para a posição preset pode ser ajustada entre 1° a 255° por segundo (o padrão de fábrica é 255°/segundo).

Configurar a velocidade em 10/seg.: Pressione as teclas **1** **0** e depois a tecla **F1**, após a seleção serão ouvidos dois bips confirmando que a velocidade foi configurada.

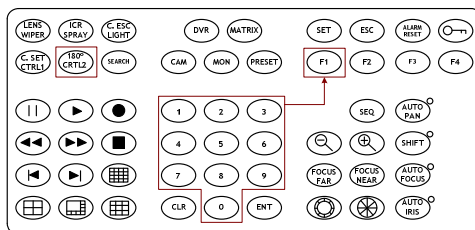

Nota: Pressione **F1** novamente para confirmar a velocidade inserida.

6. Definindo o tempo de pausa

O tempo de pausa significa o tempo que o usuário deseja visualizar determinada posição de preset no Autopan.

O tempo de pausa pode ser configurado entre 0 - 255 segundos (o padrão de fábrica é de 0 segundo).

- Se a pausa estiver configurada em 0 segundo, esta posição será omitida na ronda de autoescaneamento.

Configurar a pausa em 5 segundos: Pressione a tecla **5** e depois a tecla **F2**.

Ex: Configurar a pausa em 5 segundos: Pressione as teclas **5** **F2**.

Configurar a pausa em 10 segundos: Pressione as teclas **1** **0** **F2**.

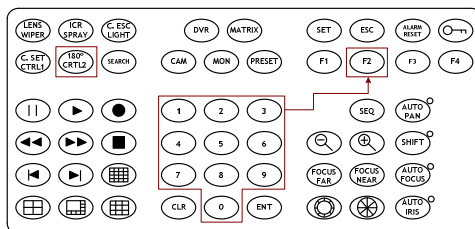

7. Armazenando os dados de preset

Quando as etapas anteriores forem concluídas, as informações devem ser armazenadas ou não serão memorizadas pelo sistema.

Pressione a tecla **1** e depois a tecla **F3**, dois bips serão ouvidos confirmando que os dados foram armazenados.

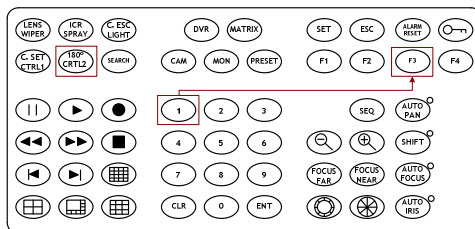

Observação: Para os primeiros 16 presets em cada câmera, as etapas acima devem ser repetidas. Para os presets 17 - 128 há uma velocidade e uma configuração padrão, então as etapas 5 e 6 não são necessárias.

8.9 Rechamar posições de preset

Ao armazenar as posições de preset em uma câmera, estas podem ser rapidamente chamadas, retornando a câmera para a posição exata.

Rechamar a 1ª Posição do preset: Pressione a tecla **1** e depois a tecla **PRESET**.

A câmera se moverá para a posição numa velocidade de 360º/segundo.

Ex: Rechamar a 1ª posição do preset: Pressione as teclas **1** **PRESET**.

Rechamar a 128ª posição do preset: Pressione as teclas **1** **2** **8** **PRESET**.

8.10 Configurar grupo de preset

O objetivo de configurar um grupo de preset é permitir o gerenciamento de 16 posições de preset antes do autoescaneamento. As primeiras 16 posições de preset de cada câmera são separadas em 4 grupos. O grupo de preset deve ser configurado para a consulta de Autopan.

O grupo 1 inclui: as 1ª, 2ª, 3ª e 4ª posições do preset.

O grupo 2 inclui: as 5ª, 6ª, 7ª e 8ª posições do preset.

O Grupo 3 inclui: as 9ª, 10ª, 11ª e 12ª posições do preset.

O Grupo 4 inclui: as 13ª, 14ª, 15ª e 16ª posições do preset.

Exemplos:

Configurar Grupo 1



Configurar Grupos 2 e 3



Configurar Grupos 3 e 4



Configurar Grupos 1, 2 e 3



Configurar Grupos 2, 3 e 4



Configurar Grupos 1, 2, 3 e 4

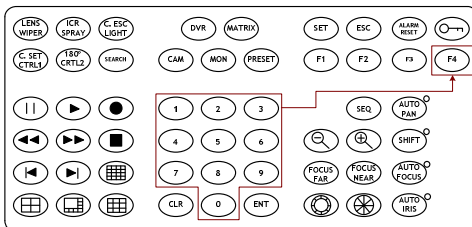

8.11 Alterando dados de preset

Para alterar quaisquer posições dos presets armazenados, a câmera deve primeiramente ser enviada para a posição de preset já configurada.

Para alterar a 4ª posição do preset da câmera número 3, realizar as seguintes etapas:

1. Pressione **3** **CAM** para selecionar a câmera 3.
2. Pressione **4** **PRESET** para ir para a 4ª posição do preset.

3. Mova o joystick para levar a câmera para a posição de visualização desejada.
4. Ajustar as lentes.
5. Configurar a velocidade de preset.
6. Configurar a pausa do preset.
7. Armazenar os dados.

(Favor consultar as configurações de posições de preset para as etapa de 3 à 7).

8.12 Ativando autopan

Quando a função autopan é ativada, a Speed Dome realizará a ronda automática dos grupos de preset já inseridos.

- Ativando o autopan:

Pressione a tecla  confirmando a ativação do autopan.

(O LED autopan acenderá).

- Encerrar o autopan:

Pressione novamente , confirmando o encerramento do autopan.

(O LED autopan apagará).

Nota: Se o autopan estiver ativado, nenhum outro comando pode ser enviado a câmera, mas outra câmera pode ser selecionada e operada manualmente.



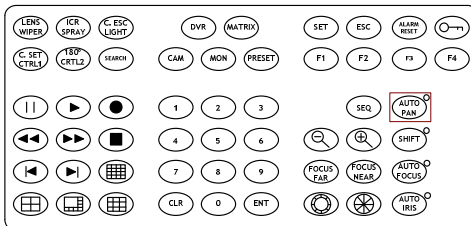

- Para selecionar uma outra câmera enquanto estiver sob o modo autopan:

Simplesmente pressione a tecla numérica e depois a tecla .





Pressionar a tecla  e depois a tecla , confirmando que a 2ª câmera foi selecionada.



8.13 Apagando dados do preset

Algumas vezes é necessário deletar os dados configurados. Todos os dados podem ser apagados da câmera pressionando a tecla    , e depois a tecla .

Todos os 128 dados de preset serão apagados.

Pressione    , e depois a tecla .

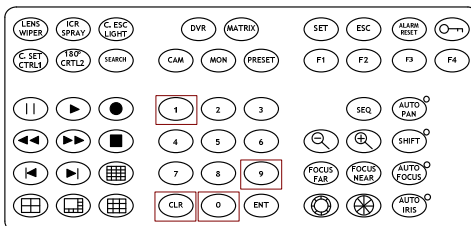

8.14 Gerenciando os alarmes

As 6 entradas de alarme de cada Speed Dome correspondem as 6 primeiras posições do preset. Quando um sinal de alarme é disparado, a câmera se movimentará para a posição relevante até 360°/segundo. Garantir que as 6 primeiras posições do preset estejam configuradas nas áreas de alarme desejadas.



A entrada de alarme pode ser configurada como NF (normalmente fechada) ou NA (normalmente aberta) dependendo do detector de alarme.

- **Relação entre as entradas de alarme e as 6 primeiras posições do preset**
 - A entrada de alarme 1 enviará a câmera para a posição 1 do preset.
 - A entrada de alarme 2 enviará a câmera para a posição 2 do preset.
 - A entrada de alarme 3 enviará a câmera para a posição 3 do preset.
 - A entrada de alarme 4 enviará a câmera para a posição 4 do preset.
 - A entrada de alarme 5 enviará a câmera para a posição 5 do preset.
 - A entrada de alarme 6 enviará a câmera para a posição 6 do preset da saída de alarme
- **Saída do alarme**

Cada Speed Dome possui 1 saída de alarme. Um dip switch pode programar a saída de alarme como NA (normalmente aberta) ou NF (normalmente fechada), isto pode ativar os dispositivos conectados.

- **Configurando a liberação do alarme**

A maneira de remover o alarme após um problema é apresentada abaixo:

1. Mover o joystick para cima, para baixo, para a esquerda, para a direita ou ajustar as lentes para remover o problema do alarme.
2. Pressione a tecla  no teclado.
3. Rechamar a posição de preset.
4. Pressione a tecla  no teclado para ativar o modo Autopan.

9 Árvore do menu de configurações

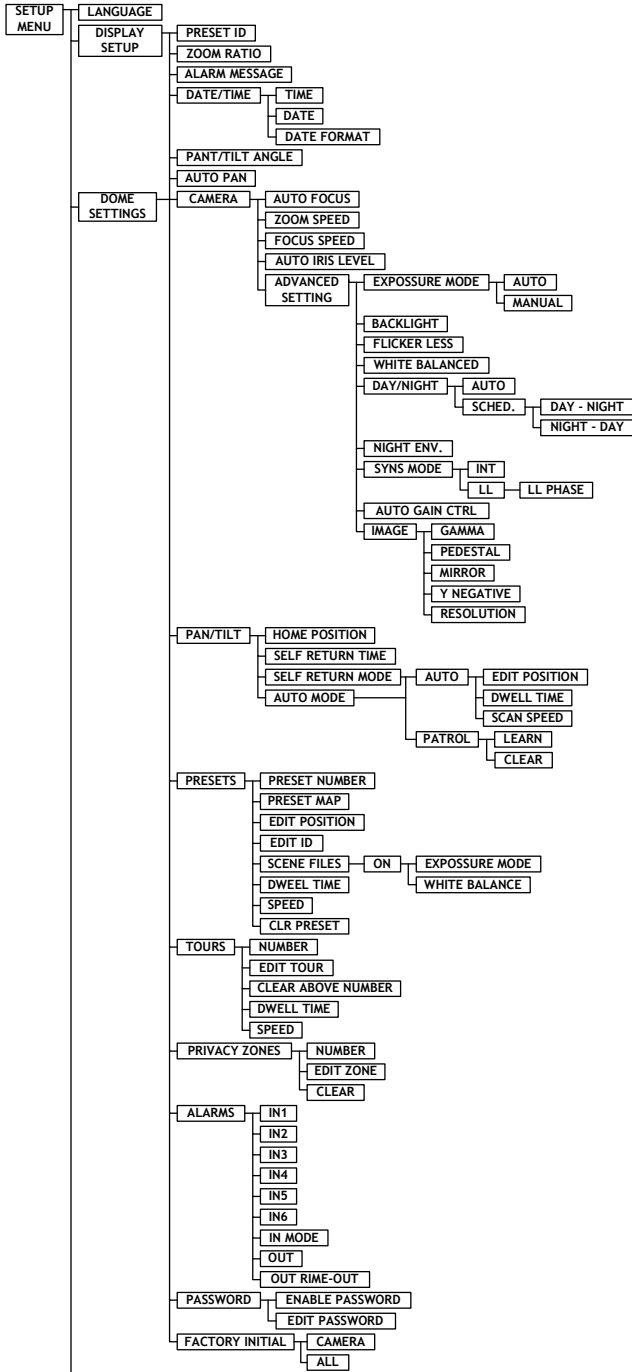

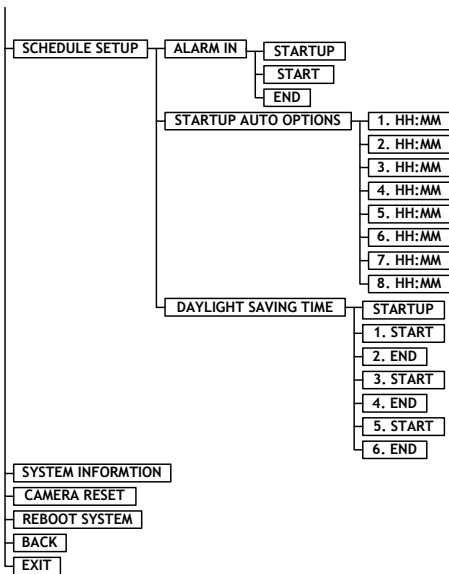









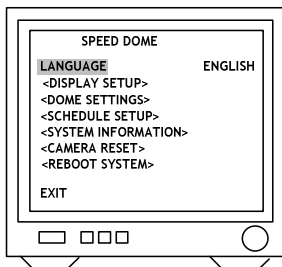

10 Configuração das funções da Speed Dome

As câmeras Speed Dome DN 7525 (lentes embutidas com zoom óptico 25x)/Speed Dome DN 7530 (lentes embutidas com zoom óptico de 30x)/Speed Dome DN 7535 (lentes embutidas com zoom óptico de 35x) oferecem menu de configuração exibido na tela (OSD). Todas as funções podem ser selecionadas e configuradas via menu de configuração OSD.

10.1 Menu de configurações



- Pressione a tecla  no teclado para rechamar o menu de configuração.
- Pressione a tecla  para sair do menu de configuração ou mover o joystick para baixo para selecionar <EXIT>, e pressionar a tecla  para sair do menu de configuração.



NOTA		
Descrição dos botões	Entra no menu de configurações	Sai do menu de configurações
MLP1		
		
MLP2		
		





10.2 Seleção de idioma

- Pressione a tecla  no Menu de Configuração.
- Mover o joystick para baixo para selecionar <LANGUAGE>, e mover o joystick para a esquerda ou direita para selecionar o idioma.

- Pressione a tecla  para sair do menu de configuração ou mover o joystick para baixo para selecionar <EXIT>, e pressione a tecla  para sair do menu de configuração.





10.3 Reiniciando a câmera

Reinicie o módulo da câmera para voltar a sua posição inicial.





- Pressione a tecla  no Menu de Configuração.
- Mover o joystick para baixo para selecionar <CAMERA RESET>, e pressione a tecla  para reiniciar a câmera.
- Pressione a tecla  para sair do menu de configuração ou mover o joystick para baixo para selecionar <EXIT>, e pressione a tecla  para sair do menu de configuração.

10.4 Reinicialização do sistema

Reinicie o sistema Speed Dome para voltar aos valores de fábrica.

- Pressione a tecla  no menu de configuração.
- Mover o joystick para baixo para selecionar <REBOOT SYSTEM >, pressionar a tecla  para reiniciar o sistema da Speed Dome.
- Pressione a tecla  para sair do menu de configuração ou mover o joystick para baixo para selecionar <EXIT>, e pressionar a tecla  para sair do menu de configuração.

10.5 Exibir informações do sistema

- Pressione a tecla  no menu de configuração.
- Mover o joystick para baixo para selecionar <SYSTEM INFORMATION>, pressionar a tecla  para exibir as informações atuais do sistema.
- Mover o joystick para baixo para selecionar <BACK>, pressionar a tecla  para voltar ou mover o joystick para baixo para selecionar <EXIT>, e pressionar a tecla  para sair do menu de configuração.

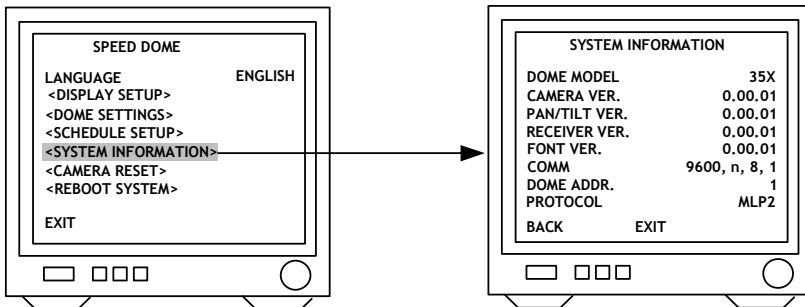

Exibir informações do sistema:

1. Número do modelo da Speed Dome.
2. Versão da câmera.
3. Fonte da versão OSD.



4. Índice e formato do protocolo.
5. Número de ID da Speed Dome.
6. Versão do Protocolo, PIH-717, Pelco-D, Pelco-P.

10.6 Exibir menu de configurações dos caracteres

1. Exibir o menu de configuração de caracteres

Pressione a tecla  no menu de configuração.

Mover o joystick para baixo para selecionar <DISPLAY SETUP>, e pressionar a tecla  para exibir o menu de configuração dos caracteres.

Mover o joystick para baixo para selecionar <BACK>, e pressionar a tecla  para voltar ou mover o joystick para baixo para selecionar <EXIT>, e pressionar a tecla  para sair do menu de configuração.

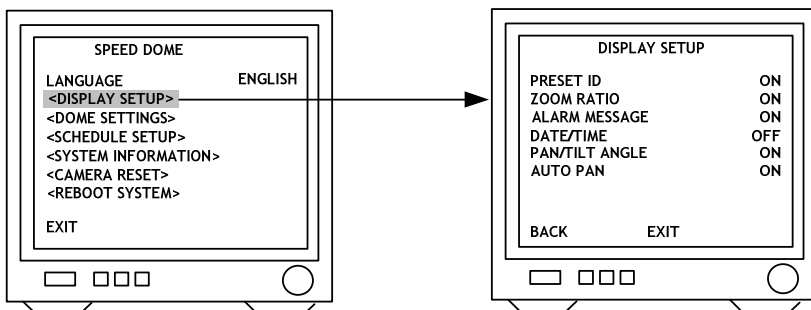

2. Configuração do ID de preset

- Mover o joystick para baixo para selecionar <PRESET ID>, e mover o joystick para a esquerda ou direita para realizar a seleção:

DESLIGADO: Sem ID de preset na tela do monitor.

LIGADO: ID de preset na tela do monitor.

5 - 30 segundos: exibir o tempo decorrido. O ID de preset será exibido na tela do monitor até o tempo decorrido encerrar, quando o ID de preset é rechamado (5, 10, 15, 20, 25, 30 segundos podem ser selecionados).

3. Configuração do raio de zoom

- Mover o joystick para baixo para selecionar <ZOOM RATIO>, e mover o joystick para a esquerda ou direita para realizar a seleção:

DESLIGADO: Sem raio de zoom na tela do monitor.

LIGADO: Raio de zoom na tela do monitor.

5 - 30 segundos: Exibir tempo decorrido. O raio de zoom será exibido na tela do monitor até o tempo decorrido encerrar, quando o raio de zoom é operado (5, 10, 15, 20, 25, 30 segundos podem se selecionados).

4. Configurar a mensagem de alarme

- Mover o joystick para baixo para selecionar <ALARM MESSAGE>, e mover o joystick para a esquerda e para a direita para realizar a seleção:

DESLIGADO: Sem mensagem de alarme na tela do monitor.

LIGADO: Mensagem de alarme na tela do monitor.

5 - 30 segundos: Exibir o tempo decorrido. A mensagem de alarme será exibida na tela do monitor até o tempo decorrido encerrar, quando a entrada de alarme for disparada (5, 10, 15, 20, 25, 30 segundos podem ser selecionados).

5. Configurar data e hora

- Mover o joystick para baixo para selecionar <DATE/TIME>, e mover o joystick para a esquerda ou direita para realizar a seleção:

DESLIGADO: Sem data/hora na tela do monitor.

LIGADO: Exibir data/hora na tela do monitor. Quando a seleção está aberta, pressionar a tecla , data/hora serão configuradas.

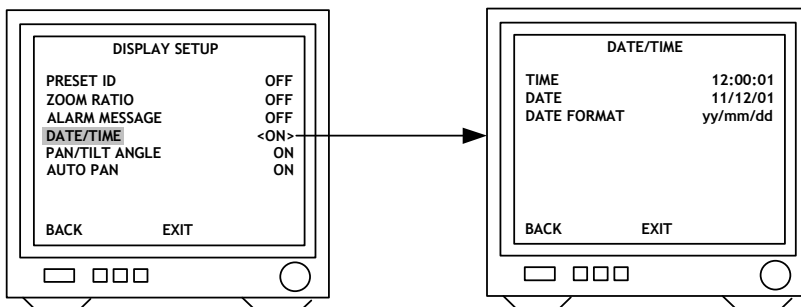

(1) Ajuste da Hora

Mover o joystick para baixo para selecionar <TIME >, pressionar a tecla  para configurar a hora.

Mover o joystick para a esquerda ou direita para ajustar a hora pressionar a tecla  para o próximo campo do tempo.

12:00:01 →  → 12:00:01 →  → 12:00:01 →  → 12:00:01

(2) Ajuste da Data

Mover o joystick para baixo para selecionar <DATE>, e pressionar a tecla  para configurar a data.

Mover o joystick para a esquerda ou direita para ajustar a data, e pressionar a tecla  para o próximo campo da data.

11:12:01 →  → 11:12:01 →  → 11:12:01 →  → 11:12:01

(3) Configurar o Formato da Data

Mover o joystick para baixo para selecionar <DATE FORMAT>, e mover o joystick para a esquerda ou direita para ajustar o formato da data.

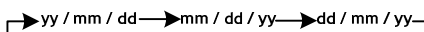

6. Configurar do Ângulo de Pan/Tilt

- Mover o joystick para baixo para selecionar <PAN/TILT ANGLE>, e mover o joystick para a esquerda ou direita para selecionar a configuração pan/tilt:

DESLIGADO: Sem ângulo pan/tilt na tela do monitor.

LIGADO: Ângulo pan/tilt na tela do monitor.

7. Configurar Autopan

- Mover o joystick para baixo e selecionar <AUTOPAN>, e mover o joystick para a esquerda ou direita para selecionar a configuração Autopan:

DESLIGADO: Sem modo de Autopan na tela do monitor.

LIGADO: Modo Autopan na tela do monitor.

5 - 30 segundos: Exibir o tempo decorrido. O Autopan será exibido na tela do monitor até o tempo decorrido encerrar, quando Autopan for operado (5, 10, 15, 20, 25, 30 segundos podem ser selecionados).

8. Localização dos caracteres

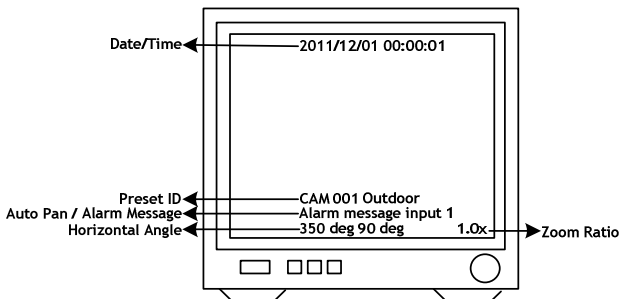

10.7 Exibir o menu de configuração de funções da câmera

Pressione a tecla  no menu de configuração.

Mover o joystick para baixo para selecionar <DOME SETTINGS>, e pressione a tecla  no menu de configuração da câmera.

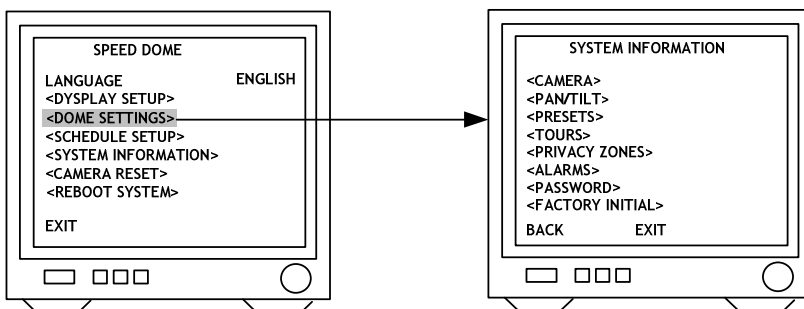

10.8 Exibir o menu de configuração da câmera

1. Exibir o Menu de Configuração da Câmera

Após acessar o menu de configuração da câmera, mover o joystick para baixo para selecionar <CAMERA>, e pressionar a tecla  no menu de configuração da câmera.

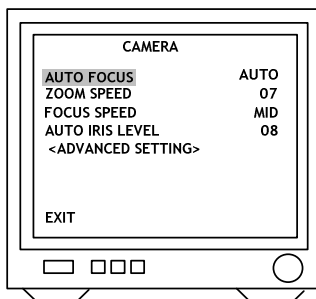

(1) Configuração do Autofoco

Mover o joystick para baixo para selecionar <AUTO FOCUS>, e mover o joystick para a esquerda ou direita para selecionar o modo de autofocus:



Observação: Modo ONE PUSH: Para ativar a função ONE PUSH, o objeto precisa ter a condição em que o modo de foco manual seja alterado para modo de autofoco ou a ativação do raio de zoom da câmera seja interrompido.

(2) Configuração da Velocidade do zoom

Mover o joystick para baixo para selecionar <ZOOM SPEED>, e mover o joystick para a esquerda ou para a direita para ajustar a configuração da velocidade do zoom.

Os limites da velocidade do zoom são 00 - 07.

(3) Configuração da Velocidade do Foco

Mover o joystick para selecionar <FOCUS SPEED>, e mover o joystick para a esquerda ou para a direita para ajustar a configuração da velocidade do foco.



(4) Configuração de Autoíris

Mover o joystick para baixo para selecionar <AUTO IRIS LEVEL>, e mover o joystick para a esquerda ou para a direita para ajustar o nível de autoíris.

Os níveis de autoíris são 00 - 15.

2. Configuração Avançada

Após acessar o menu de configuração da câmera, mover o joystick para baixo para selecionar <ADVANCED SETTING>, e pressionar a tecla  na configuração avançada.

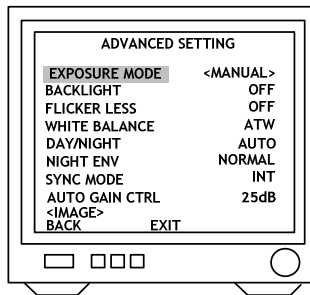

(1) Configuração do Modo de Exposição

Mover o joystick para baixo para selecionar <EXPOSURE MODE>, e pressionar o joystick para esquerda ou para direita para configurar o modo auto ou modo manual.

• AUTOEXPOSIÇÃO:

Este modo será automatizado para selecionar a velocidade do obturador através da variação de brilho para exibir o efeito da imagem da área de alto brilho

Pressione a tecla  na configuração de autoexposição, e mover o joystick para a esquerda ou para a direita para realizar a seleção.

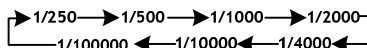

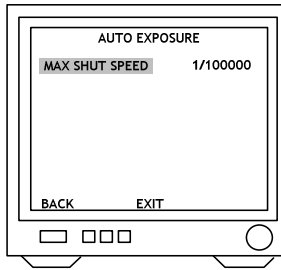

- EXPOSIÇÃO MANUAL

Este modo pode ser configurado numa velocidade fixa do obturador da íris para exibir o efeito da imagem.

Pressione a tecla  na Configuração de Exposição Manual, e mova o joystick para a esquerda ou para a direita para realizar a seleção.

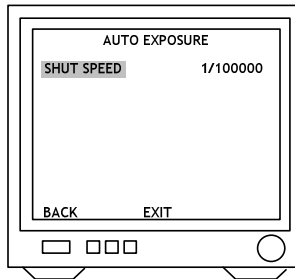
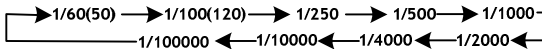

(2) Configuração da compensação da luz de fundo

Mover o joystick para baixo para selecionar <BACKLIGHT>, e mover o joystick para a esquerda ou para a direita para selecionar "ON" ou "OFF".

Obs: Quando o "ON" é selecionado, o brilho é automaticamente controlado para a compensação da luz de fundo em resposta à janela de detecção da intensidade da luz.

(3) Sem vibração

Mover o joystick para baixo para selecionar <FLICKER LESS>, e mover o joystick para a esquerda ou para a direita para selecionar "ON" ou "OFF".



Obs: Quando o "ON" é selecionado, a velocidade do obturador será fixada em 1/100 (120) Segundos para impedir o fenômeno de flash da imagem sob luz fluorescente.

(4) Configuração do equilíbrio de branco

Mover o joystick para baixo para selecionar <WHITE BALANCE>, e mover o joystick para a esquerda ou para a direita para selecionar o modo de equilíbrio de branco.







- ATW: Auto Traçado do Equilíbrio de Branco, adequado para temperatura ambiente de cor de 2500 - 9500 K.
- PUSH: Modo Push, adequado para temperatura ambiente de cor de 2300 - 10000 K.

- MWB : Equilíbrio Manual de Branco, adequado para temperatura ambiente de cor 2500 - 9500 K.
 - Selecione <MWB>, e pressione a tecla  no ajuste de imagem MWB, mover o joystick para a esquerda para ajustar o equilíbrio de branco para uma temperatura de cor mais alta ou mover o joystick para a direita para ajustar o equilíbrio de branco para uma temperatura de cor mais baixa.
 - Confirmar a temperatura de cor, e pressionar a tecla  para gravar os dados na memória.

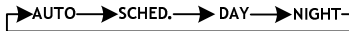

(5) Configurar Dia/Noite

Mover o joystick para baixo para selecionar <DAY/NIGHT>, e mover o joystick para a esquerda ou para a direita para selecionar o modo.

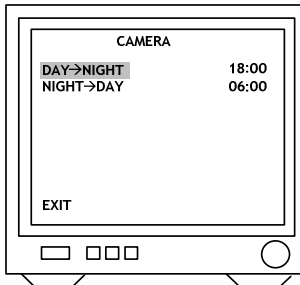

- AUTO: Quando o nível de luz está acima de 10 lux, a câmera opta automaticamente para DAY para produzir a imagem colorida. Quando o nível de luz reduzir abaixo de 5 lux, a câmera opta automaticamente por NIGHT para produzir uma imagem monocromática. No modo monocromático, a sensibilidade é aumentada para 0.01 lux e pode ser utilizado com iluminadores IR.
- SCHED. : DAY/NIGHT altera automaticamente entre o modo Day e o modo Night através da programação da configuração do tempo.
 - Quando a seleção é <SCHED.>, pressione a tecla  no menu de configuração DAY/NIGHT.
 - Mover o joystick para baixo para selecionar DAY/NIGHT, e pressionar a tecla  na configuração do tempo. Mover o joystick para a direita ou para a esquerda para selecionar o tempo de <DAY→NIGHT>. Pressionar novamente a tecla  para o próximo item.



- Mover o joystick para baixo para selecionar <NIGHT→DAY>, e pressione a tecla  na configuração do tempo. Mover o joystick para a esquerda ou para a direita para selecionar NIGHT→DAY. Pressione a tecla  novamente para o próximo item.



- DAY: Configurar o modo DAY para sempre produzir imagem colorida constante.
- NIGHT: Configurar o modo NIGHT para sempre produzir imagem monocromática constante.

(6) Configuração do ambiente noite

Mover o joystick para baixo para selecionar <NIGHT ENV.> e mover o joystick para a esquerda ou para a direita para selecionar a iluminação noite como a iluminação normal ou iluminação infravermelho.

- Normal: Quando utilizar um iluminador comum para auxiliar a luminosidade à noite, o item deve ser configurado.
- Luz IR: Ao utilizar o iluminador IR para auxiliar a luminosidade à noite, o item deve ser configurado.

Obs: Selecionar a configuração do iluminador noturno atual pode proporcionar maior foco do objeto.

(7) Configuração do modo de sincronização

Mover o joystick para baixo para selecionar <SYNC MODE>, e mover o joystick para a direita ou para a esquerda para selecionar o modo.

- INT: Utilizar o sinal de sincronização da câmera interna.
- LL: Sincronizar o sinal de sincronização da câmera e o sinal AC da energia externa.
- Selecionar <LL>, e pressione a tecla **C.SET CTRL1** na configuração LL, e mover o joystick para a direita ou para a esquerda para ajustar a fase LL. (0° - 100°, cada etapa é 3.5°, o ajustamento da fase é 0° - 350°).

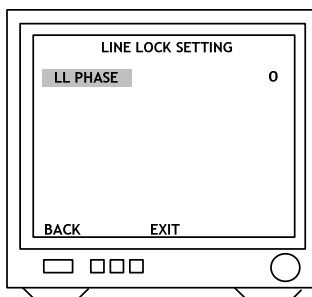

(8) Configuração do controle de autoganho

Mover o joystick para baixo para selecionar <AUTO GAIN CTRL>, e mover o joystick para a esquerda ou para a direita para realizar a seleção.

Os limites de Controle de Autoganho são 0 dB - 36 dB.

3. Configuração da imagem

Após acessar o menu de configuração avançada, mover o joystick para baixo para selecionar <IMAGE>, e pressionar a tecla **C.SET CTRL1** no menu de configuração da imagem.

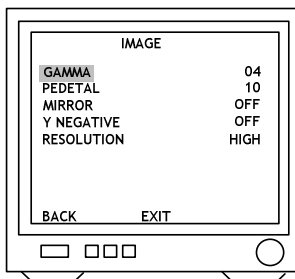

(1) Configuração gama

Mover o joystick para baixo para selecionar <GAMMA>, e pressionar o joystick para a esquerda ou para a direita para realizar a seleção (00 - 07).

(2) Configuração do pedestal

Mover o joystick para baixo para selecionar <PEDESTAL>, e mover o joystick para a esquerda ou para a direita para realizar a seleção (00 - 15).

(3) Configuração espelho

Mover o joystick para baixo para selecionar <MIRROR>, e mover o joystick para a esquerda ou para a direita para realizar a seleção. ("DESLIGADO" ou "LIGADO").

Obs: A imagem estará invertida da esquerda com a direita.

(4) Configuração do Y negativo

Mover o joystick para baixo para selecionar <Y NEGATIVE>, e mover o joystick para a esquerda ou para a direita para realizar a seleção ("DESLIGADO" ou "LIGADO").

Obs: Esta função inverte o sinal y.

(5) Configurar a resolução

Mover o joystick para baixo para selecionar <RESOLUTION>, e mover o joystick para a esquerda ou para a direita para realizar a seleção ("ALTA" ou "NORMAL").

Alta: 520 Linhas de TV .

Normal: 480 Linhas de TV.

10.9 Menu de configuração pan/tilt

1. Exibir o menu de configuração pan/tilt

Após acessar o menu de configuração, mover o joystick para baixo para selecionar <PAN/TILT>, e pressionar a tecla  no menu de configuração pan/tilt.

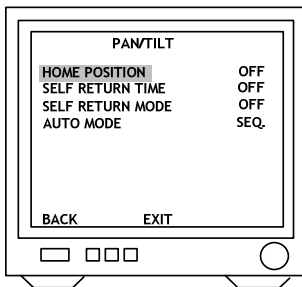

2. Configuração da posição inicial

Mover o joystick para baixo para selecionar <HOME POSITION>, e mover o joystick para a esquerda ou para a direita para selecionar a posição inicial.

DESLIGADO: Sem ação.

1 - 128: As posições iniciais são posições de preset na Speed Dome.

Obs: Quando o controle do teclado não for utilizado, o "modo de retorno" é configurado como "inicial" e o "tempo de retorno" estiver esgotado, a função "modo de retorno" é iniciada.

3. Configurar o tempo de autorretorno

Mover o joystick para baixo para selecionar <SELF RETURN TIME>, e mover o joystick para a esquerda ou para a direita para selecionar o tempo de retorno:

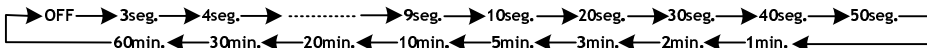

Obs: Quando o controle do teclado não é utilizado, o “tempo de retorno” também é esgotado, a função do “modo de retorno” será iniciada.

4. Configurar o modo de autorretorno

Mover o joystick para baixo para selecionar <SELF RETURN MODE>, e mover o joystick para a esquerda ou para a direita para selecionar o modo de retorno.



DESLIGADO: Sem ação.

HOME: Ativar o modo de retorno à posição inicial.

SCAN: Ativar o modo autoescaneamento.

SEQ.: Ativar o modo do grupo de preset.

TOUR 1: Ativar o modo de ronda1 da lista.

TOUR 2: Ativar o modo de ronda2 da lista.

PATROL: Ativar o modo de patrulha de memória.

TRACK: Ativar o modo de rastreamento humano.

(As funções de rastreamento são apenas para os modelos com Auto Tracking).

Obs: Quando o controle do teclado não é utilizado, o “tempo de retorno” também estiver esgotado, a função do “modo de retorno” será iniciada.

5. Configurar o Automodo

Mover o joystick para baixo para selecionar <AUTO MODE>, e mover o joystick para a esquerda ou para a direita para selecionar o modo.

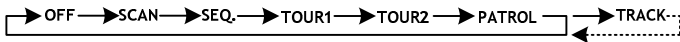

OFF: Sem ação.

SCAN: Ativar o modo de autoescaneamento.

SEQ.: Ativar o modo de grupo de preset.

TOUR 1: Ativar o modo de ronda1 da lista.

TOUR 2: Ativar o modo de ronda2 da lista.

PATROL: Ativar o modo de patrulha da memória.

TRACK: Ativar o modo de rastreamento humano.

(As funções de rastreamento são apenas para os modelos com Auto Tracking).

Obs: 1. Pressione a tecla  no teclado para ativar a função de automodo.

2. No modo de rastreamento, quando o objeto se move para fora da área rastreável, a câmera Speed Dome voltará ao preset 1 para continuar realizando a função de rastreamento após 10 segundos.





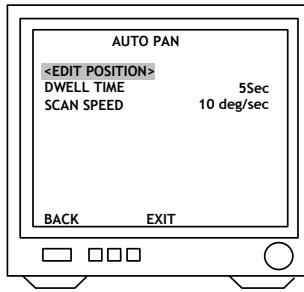





6. Configurar o modo de autoescaneamento

Mover o joystick para baixo para selecionar <AUTO MODE> ou <SELF RETURN MODE>, e mover o joystick para a esquerda ou para a direita para selecionar <AUTO>, pressione a tecla  na configuração do modo autoescaneamento.



(1) Posição da configuração de autopan

Mover o joystick para baixo para selecionar <EDIT POSITION>, e pressionar a tecla  no menu de configuração.

Mover o joystick para a esquerda, para a direita, para cima ou para baixo para selecionar a posição inicial, e pressione a tecla , , , , , , ,  para ajustar o zoom, foco, íris, pressionar a tecla  para confirmar. Mover o joystick para a esquerda ou para a direita para selecionar a posição final, e pressione a tecla  para confirmar.

(2) Configurar o tempo de pausa

Mover o joystick para baixo para selecionar <DWELL TIME>, e mover o joystick para a esquerda ou para a direita para selecionar o tempo de pausa (1 - 255 segundos).

(3) Configurar velocidade de escaneamento

Mover o joystick para baixo para selecionar <SCAN SPEED>, e mover o joystick para a esquerda ou para a direita para selecionar a velocidade de escaneamento (1 - 40 graus/segundo).

7. Configurar o modo de patrulha

Mover o joystick para baixo para selecionar <AUTO MODE> ou <SELF RETURN MODE>, e mover o joystick para a esquerda ou para a direita para selecionar <PATROL>, pressione a tecla  para entrar na configuração do modo de patrulha.

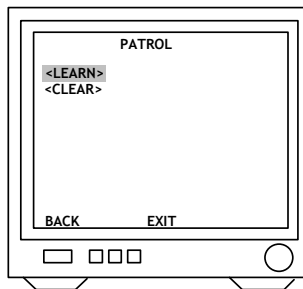

(1) Configurar Aprendizado de Patrulha

Mover o joystick para baixo para selecionar <LEARN>, pressione a tecla  no menu de configuração.

Controlar o joystick ou pressionar a tecla de controle das lentes para iniciar o modo de patrulha protocolada (tempo de contagem regressiva de 100% - 1 %).

Pressione a tecla  para encerrar o modo de aprendizado de patrulha.

Obs: O modo de patrulha pode gravar todas as ações de controle do teclado, e quando a função autopan é selecionada, a câmera ativará o modo de patrulha antes da configuração.

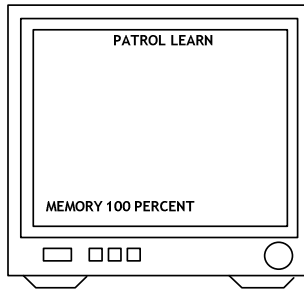

- (2) Apagar a memória de patrulha

Mover o joystick para baixo para selecionar <CLEAR>, e pressione a tecla  para apagar toda a memória de patrulha.

10.10 Menu de configurações das funções de preset

1. Exibir o menu de configuração de preset

Após acessar o menu de configuração da câmera, mover o joystick para baixo para selecionar <PRESETS>, e pressionar a tecla  no menu de configuração de preset.

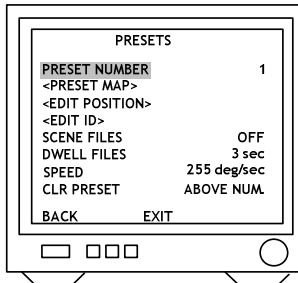

2. Selecionar números de preset

- (1) Selecionar o número através do PRESET NUMBER

Mover o joystick para baixo para selecionar <PRESET NUMBER>, e mover o joystick para a esquerda ou para a direita para selecionar o número de preset (1 - 128).

- (2) Selecionar o número através do PRESET MAP

Mover o joystick para baixo para selecionar <PRESET MAP>, e pressione a tecla  no mapa do preset.





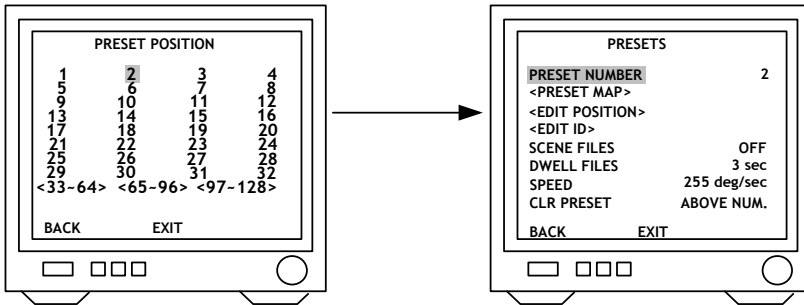

Mover o joystick para esquerda, para a direita, para cima ou para baixo para selecionar o número de preset, e pressione a tecla  no menu de configuração de preset.

Se for necessário selecionar os números de preset 33 - 64, mover o joystick para baixo para <33 - 64>, e pressionar a tecla  nos números de preset 33 - 64.



3. Configurar a posição de preset

Mover o joystick para baixo para selecionar <EDIT POSITION>, e pressionar a tecla  na configuração de posição preset.



Mover o joystick para a esquerda, para a direita, para cima ou para baixo, e pressionar as teclas , , , ,  para ajustar o zoom, foco, íris, e pressionar a tecla  para confirmar.

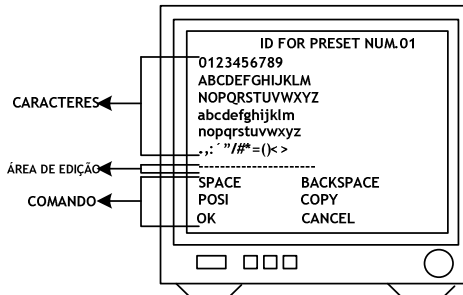

4. Configurar a ID de preset

Mover o joystick para baixo para selecionar <EDIT ID>, e pressione a tecla  na configuração do ID de preset.





(1) Editar novo ID de preset

Mover o joystick para baixo para selecionar o caractere, e pressione a tecla  para confirmar. O caractere selecionado será exibido na área de edição. Se necessitar de espaço, mover o joystick para baixo para seleciona <SPACE> e pressione a tecla .

Pressione a tecla  ou  para alterar para a próxima relação de caracteres. Repetir todas as etapas para concluir a ID preset.

(2) Copiar um ID de preset em outro ID de preset

Mover o joystick para baixo para selecionar <EDIT AREA>, e mover o joystick para a esquerda ou para a direita para selecionar a primeira cópia de caracteres.

Mover o joystick para baixo para <COPY>, e pressione a tecla  para confirmar. Neste momento o primeiro caractere do ID configurado será copiado na posição do primeiro caractere de outro ID de preset, e pressione a tecla  para realizar a próxima cópia.

Mover o joystick para baixo para <OK>, e pressione a tecla  para sair. Selecionar outro preset no menu de preset, e acessar a configuração do ID de preset. Mover o joystick para baixo para a "ÁREA DE EDIÇÃO" e pressionar para copiar. Neste momento a área de edição exibirá a ID de preset que foi copiada.

(3) Modificar a ID de preset

Mover o joystick para baixo para selecionar a <ÁREA DE EDIÇÃO> na configuração do ID de preset, e mover o joystick para a direita para selecionar os caracteres modificáveis.

Mover o joystick para baixo para selecionar novos caracteres, e pressione a tecla  para selecionar.

(4) Cancelar ID de preset

Mover o joystick para baixo para <CANCEL>, e pressione a tecla para cancelar a ID de preset.

(5) Configuração da posição do ID de preset.

Mover joystick para baixo para "POSI", e pressione a tecla  para acessar.

Mover o joystick para mover a ID de preset para a posição necessária do quadro, e pressione a tecla  para confirmar.

(6) Retornar ao menu de preset

Mover o joystick para baixo para "OK", e pressione a tecla  para voltar ao menu de preset.

5. Configuração do preset do arquivo de cena

Mover o joystick para baixo para selecionar <SCENE FILES>, e mover o joystick para a esquerda ou direita para selecionar o modo do arquivo de cena (LIGADO ou DESLIGADO).

Selecionar <ON>, pressione a tecla  no arquivo de cena do menu de preset.

MODO DE EXPOSIÇÃO: AUTO/MANUAL.

EQUILÍBRIO DE BRANCO: ATW/PUSH/MWB.

Obs: Quando o arquivo de cena de preset estiver "ligado", este fará parte dos parâmetros de preset.

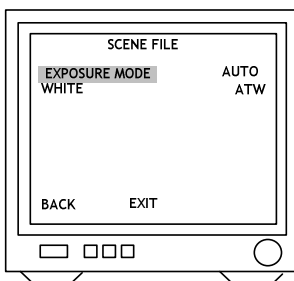

6. Configurar o tempo de pausa

Mover o joystick para baixo para selecionar <DWELL TIME>, e mover o joystick para a esquerda ou direita para selecionar o tempo de pausa necessário (1 - 255 segundos).

Obs: Somente os presets com números de 1 - 16 podem configurar o tempo de pausa, pois o grupo de autopan só pode editar os números de preset de 1 - 16. Outros números de preset não podem configurar o tempo de pausa.

7. Configurar velocidade

Mover o joystick para baixo para selecionar <SPEED>, e mover o joystick para a esquerda ou para a direita para selecionar a velocidade de preset (1 - 255 graus/segundo).

Obs: Somente os números de preset de 1 - 16 podem configurar a velocidade, pois o grupo de autopan só pode editar os números do preset de 1 - 16. Outros números de preset não podem configurar a velocidade.

8. Cancelar o preset

Mover o joystick para baixo para selecionar <CLR PRESET>, e mover o joystick para a esquerda ou para a direita para selecionar <ABOVE NUM> ou <ALL>. Pressionar a tecla  para confirmar.

ABOVE NUM.: Somente cancela o parâmetro do preset divididas.

ALL: Cancela parâmetros de todos os presets (1 - 128).

Obs: Quando apagar o valor de configuração do preset, o nome de preset será configurado como preset XXX. (XXX = 1-128).

10.11 Menu de configurações da função de ronda

1. Exibição do menu de ajuste de rondas

Após acessar o menu de ajuste da câmera, mover o joystick para baixo selecionar <TOURS>, e então pressionar a tecla  no menu de configuração de ronda.

2. Seleção do número de rondas

Mover o joystick para baixo para selecionar <NUMBER>, e depois mover o joystick para esquerda ou direita para selecionar o ronda 1 ou 2.

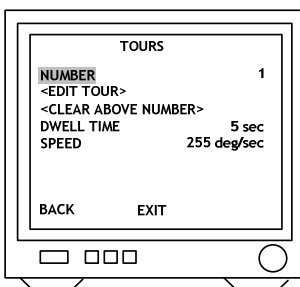



3. Editar ronda

Mover o joystick para baixo para selecionar <EDIT TOUR>, e pressione a tecla  para editar a configuração da ronda.

Mover o joystick para cima/baixo para selecionar o número. Quando o joystick descer até a última linha, movê-lo novamente p/ baixo até acessar a próxima tabela da página. Cada tabela de ronda poderá editar 32 configurações de preset.

Mover o joystick para a esquerda ou direita para seleção do preset (1 - 128).

Pressione a tecla  para confirmar, e mover o joystick para selecionar <BACK> depois pressione a tecla  novamente para retornar a configuração da ronda, ou mover o joystick para selecionar <EXIT >, e pressione a tecla  para sair do menu de configuração.

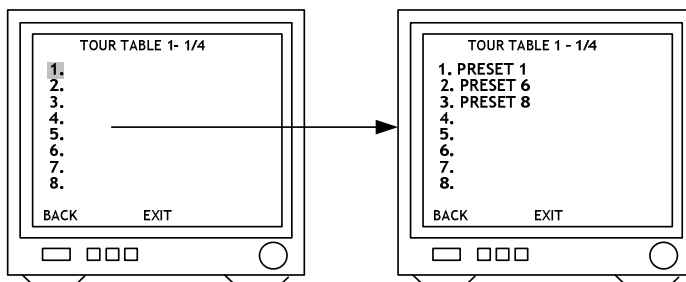

4. Cancelar ronda

Mover o joystick para baixo para selecionar a tecla <CLEAR ABOVE NUMBER>, e depois pressione a tecla  para cancelar a ronda.

5. Configuração do tempo de pausa

Mover o joystick para baixo para selecionar <DWELL TIME>, e depois mover o joystick para esquerda ou direita para selecionar o tempo de pausa da ronda (1 - 255 segundos).

Obs: Quando o modo de retorno automático ou modo automático for ronda, o tempo de pausa do auto pan será a configuração do tempo de pausa da ronda.

6. Configuração da velocidade

Mover o joystick para baixo para selecionar <SPEED>, e depois mover o joystick para esquerda ou direita para selecionar o preset de velocidade (1 - 255 graus/segundo).

Obs: Quando em modo de retorno automático ou em modo automático de ronda, a velocidade do autopan será a configuração da velocidade da ronda.

10.12 Menu de configurações das áreas privadas

1. Exibir o menu de configurações das zonas privadas

Após acessar o menu de configuração da câmera, mover o joystick para baixo para selecionar <PRIVACY ZONES>, e pressione a tecla  no menu de configuração das áreas privadas.

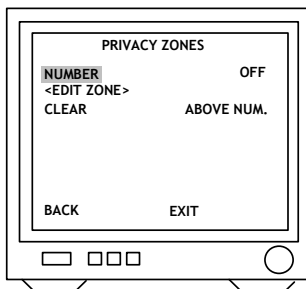

2. Configuração do número das áreas privadas

Mover o joystick para baixo para selecionar <NUMBER>, e depois mover o joystick para a esquerda ou direita para selecionar o número (1 - 8).

Obs: Se as áreas privadas estiverem “desligadas”, as áreas privadas configuradas não serão editadas.

3. Editar áreas privadas

Mover o joystick para baixo para selecionar <EDIT ZONE>, e pressione a tecla  no modo editar área.

Também no meio do monitor será exibida a máscara da área privada.

Mover o joystick para esquerda ou direita para ajustar a posição da máscara de privacidade.

Ajustar as lentes óticas do zoom de focalização automática, e pressione a tecla  para confirmar e acessar a máscara da área privada para editar.

Pressione a tecla  e mova o joystick para esquerda, direita, cima, ou baixo para ampliar a área da máscara da área privada.

Pressione a tecla  e mova o joystick para esquerda, direita, cima, ou baixo para reduzir a área da máscara da área privada.

Após completar a configuração, pressione a tecla  para confirmar e voltar ao menu configuração das áreas privadas

Obs: As lentes ópticas podem ser apenas ajustadas de 1 X até 12 X no modo editar área.

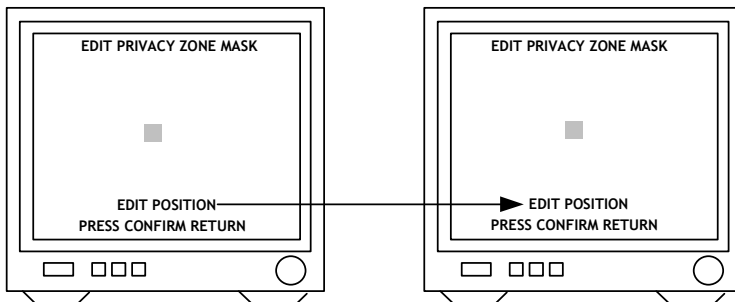

4. Cancelar máscara da área privada

Pressione o joystick para selecionar <CLEAR>, e depois mover o joystick para esquerda ou direita para selecionar <ABOVE NUM> ou <ALL >. Depois pressionar a tecla para confirmar .

ABOVE NUM: Apenas cancela o parâmetro da zona privada dividida.

ALL: Cancela os parâmetros de toda a área privada (1 - 8).

10.13 Menu de configurações de alarmes

1. Exibição do menu de configuração de alarmes

Após acessar o menu de configuração da câmera, pressione o joystick para selecionar <ALARMS>, e depois pressione a tecla  para configurar os alarmes.

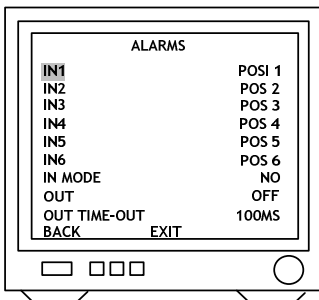

2. Função de conexão da configuração de entrada do alarme

Mover o joystick para baixo para selecionar <IN1> até <IN6>, e depois mover o joystick para esquerda ou direita para selecionar a função de conexão:

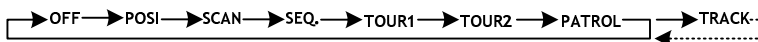

OFF: Sem ação.

POS1: Alarme correspondente ao modo de posições de preset.

SCAN: Executa o modo autoescaneamento.

SEQ.: Executa o modo do grupo preset.

TOUR1: Executa o modo da lista de Ronda 1.

TOUR 2: Executa o modo da lista de Ronda 2.

PATROL: Executa o modo memória de patrulha.

TRACK: Executa o modo de rastreamento humano.

(Funções de tracking são apenas para modelos com auto-tracking).

Obs1: Quando a entrada do alarme estiver no modo de rastreamento, se ocorrer alarme, a câmera Speed Dome executará o <IN1> - <IN6>, e iniciará a função rastreamento.

Obs2: No modo de autorrastreamento, logo que o objeto se deslocar para fora da área rastreável ou área configurada, a câmera Speed Dome retornará para as posições 1 - 6 de preset do alarme correspondente para continuar executando a função de autorrastreamento após 10 segundos.

3. Entrada da configuração do modo do alarme

Mover o joystick para baixo para selecionar <IN MODE >, e mover o joystick para esquerda ou direita para selecionar <NO> ou <NC>.

Modo NO: O contato da entrada do alarme está normalmente aberto. Se o contato estiver em curto, o alarme será disparado.

Modo NC: O contato da entrada do alarme está normalmente fechado. Se o contato estiver aberto, o alarme será disparado.

4. Configuração do controle de saída do alarme

Pressionar o joystick para selecionar <OUT>, e depois mover o joystick para esquerda ou direita para selecionar modo de saída de alarme:

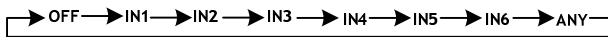

OFF : Sem ação.

IN 1: Apenas será iniciado o alarme da entrada 1.

IN 2: Apenas será iniciado o alarme da entrada 2.

IN 3: Apenas será iniciado o alarme da entrada 3.

IN 4: Apenas será iniciado o alarme da entrada 4.

IN 5: Apenas será iniciado o alarme da entrada 5.

IN 6: Apenas será iniciado o alarme da entrada 6.

ANY: Todas as entradas de alarme < 1 - 6 > serão iniciadas.

5. Configuração do horário de retorno de saída do alarme

Pressionar o joystick para selecionar <OUT TIME-OUT>, e depois mover o joystick para esquerda ou direita para selecionar o horário de retorno da saída do alarme:

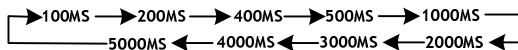

10.14 Menu de funções de acesso

(Sem suporte para Câmera IP Speed Dome)

1. Exibição do menu de configuração de acesso

Após acessar o menu de configuração da câmera, pressionar o joystick para selecionar <PASSWORD>, e pressionar a tecla  no menu da função de password.

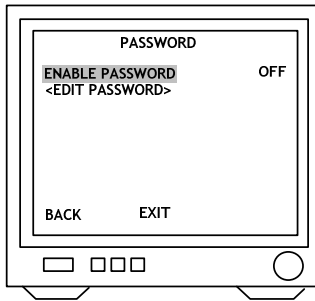

2. Configuração do password



Pressionar o joystick para selecionar <ENABLE PASSWORD>, e mover o joystick para a esquerda ou direita para selecionar <ON> ou <OFF>.

3. Editar configuração do password

Pressionar o joystick para selecionar <EDIT PASSWORD>, e pressione a tecla  de configuração em editar password.

Mover o joystick para esquerda ou direita para selecionar o número 1 - 9, e pressionar para confirmar . O número que for selecionado será exibido na coluna editar.

Repetir os passos acima até a conclusão da configuração do password.

Mover o joystick para selecionar <OK>, e pressionar a tecla  para confirmar e voltar ao menu da função do password, ou pressionar o joystick para selecionar <CANCEL>, e então pressionar a tecla  para cancelar o password. Estes números da coluna "EDIT" serão restaurados para "1111".

Obs: Quando editar a configuração de password e a função de gravação da câmera for realizada simultaneamente, deve primeiramente interromper a função de gravação; caso contrário a estrutura de configuração da senha será igualmente gravada.

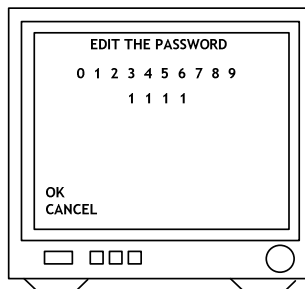



4. Modificar a senha

Para modificar a senha após a conclusão da edição de password, favor ir novamente para <EDIT PASSWORD> para editar.

Se a função de senha estiver como LIGADO, as senhas anteriores devem ser inseridas inicialmente no menu de configuração, e depois efetuar a alteração da senha.

5. Inserir password

Depois da função password ser LIGADA, pressione a tecla  para exibir a estrutura de introdução do password na tela. Quando o protocolo for PIH-717, mover o joystick para cima ou para baixo para selecionar um número de 0 - 9 e pressione a tecla  para confirmar. Os números selecionados passarão a ser "*".

Repetir os passos acima até que os passwords tenham sido concluídos. Se o password estiver correto, será exibido o menu de configuração.

Obs: Se a senha não for inserida dentro de 10 segundos ou a senha inserida estiver errada, será exibido na tela “Invalid password”. A senha padrão é “1111”.

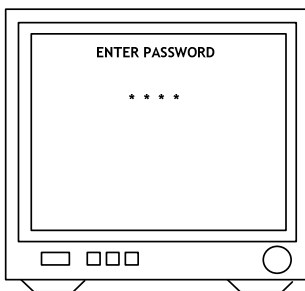

10.15 Restauração dos padrões de fábrica

1. Exibição do menu de inicialização da função de restauração

Após acessar o menu de configuração da câmera, pressionar o joystick para selecionar <FACTORY INITIAL> e pressionar na configuração inicial de fábrica.

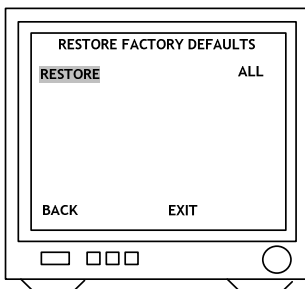

2. Configuração inicial de fábrica para todos

Pressionar o joystick para selecionar <RESTORE>, e depois mover o joystick para esquerda ou direita para selecionar <ALL >.

Pressione a tecla  para confirmar, e “Tem certeza que deseja continuar?” será exibido na tela.

Pressione a tecla  para confirmar a inicialização de fábrica para todos.

Obs: “Favor aguardar a inicialização de fábrica” será exibido na tela após a confirmação.

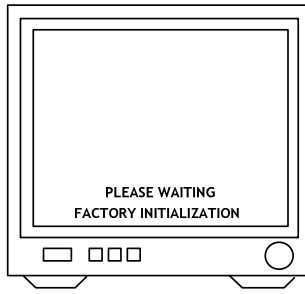

3. Configuração inicial de fábrica para a câmera

Pressionar o joystick para seleccionar <RESTORE>, e depois mover o joystick para esquerda ou direita para seleccionar <CAMERA>.

Pressione a tecla  para confirmar, e "Tem certeza que deseja continuar" será exibido na tela.

Pressione a tecla  para confirmar a inicialização de fábrica para câmera.

Obs: Checar novamente se não pressionar a tecla  em 3 segundos, este comando será cancelado.

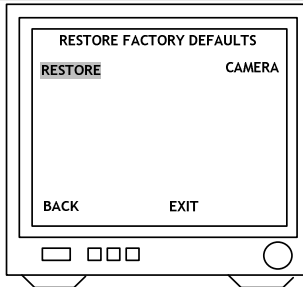

10.16 Menu de configuração da programação

Pressione a tecla  no menu de configuração.

Mover o joystick para baixo para seleccionar <SCHEDULE SETUP>, e depois pressionar a configuração da programação.

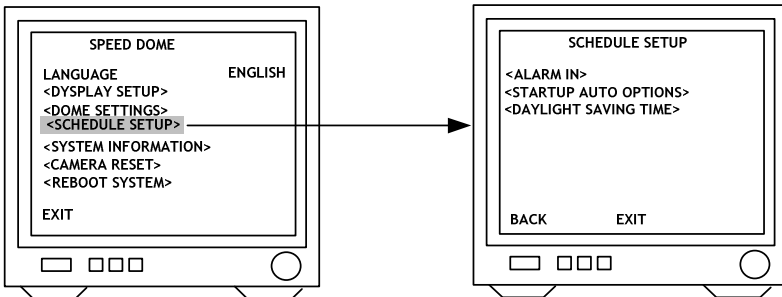

10.17 Menu de configuração da programação da entrada do alarme

1. Exibição do menu de configuração da programação de entrada do alarme

Após acessar o menu de configuração de programação, mover o joystick para baixo para selecionar <ALARM IN>, e depois pressione a tecla  no menu de configuração da programação de entrada do alarme.

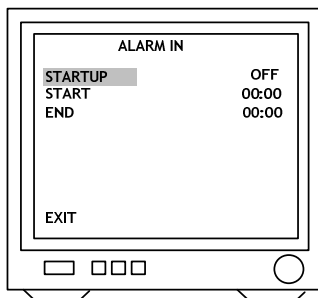

2. Configuração da programação de entrada do alarme inicial

Mover o joystick para baixo para selecionar <STARTUP>, e depois mover o joystick para esquerda ou direita para selecionar <ON> ou <OFF>.

OFF: A função de programação de entrada de alarme está DESLIGADA, o disparador de entrada de alarme não estará limitado pelo tempo programado.

ON: A função de programação de entrada de alarme está LIGADA, o disparador de entrada de alarme estará limitado pelo tempo programado.

3. Configuração do horário inicial



Mover o joystick para baixo para selecionar <START>, e depois pressione a tecla  na configuração do horário.

Depois mover o joystick para esquerda ou direita para selecionar horário inicial e pressione tecla  para o próximo item.

 18:00 →  → 18:00 →  → 18:00

Obs: Quando a função de programação de entrada do alarme estiver LIGADA e a hora inicial também estiver iniciando, o disparo de entrada de alarme entrará em funcionamento.

4. Configuração do horário final

Pressione o joystick para selecionar <END>, e pressione a tecla  na configuração de horário. Depois mova o joystick para esquerda ou direita para selecionar horário final e pressione a tecla  para o próximo item.

 08:00 →  → 08:00 →  → 08:00

Obs: Quando a função do horário de entrada de alarme estiver LIGADA e o horário final também for atingido, o disparador de entrada de alarme será interrompido.



10.18 Iniciar o menu de opções automáticas

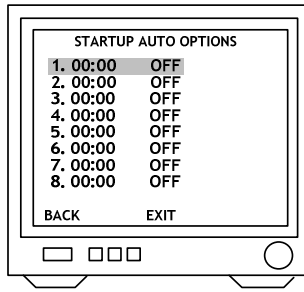

1. Exibição do menu de configuração inicial das opções automáticas

Após entrar no menu de configuração de horários, mover o joystick para baixo para selecionar <STARTUP AUTO OPTIONS >, e depois pressione a tecla  no menu de configuração inicial de opções automáticas.



2. Configuração de horário

Mover o joystick para baixo para o item 1 até 8, e pressionar a tecla  na configuração de horário e mover o joystick para esquerda ou direita para selecionar o horário. Depois pressione a tecla  para o próximo item.

01:00 →  → 01:00 →  → 01:00

3. Configuração automática de opções

Pressionar o joystick para o item 1 até 8 e concluir a configuração do horário, e depois acessar a configuração automática. Depois mover o joystick para esquerda ou direita para selecionar o modo automático e pressionar a tecla  para confirmar.



OFF: Sem ação.

STOP: Interrompe o modo automático.

SCAN: Executa o modo autoescaneamento.

SEQ.: Executa o modo do grupo de preset.

TOUR 1: Executa o modo da lista de ronda 1.

TOUR 2: Executa o modo da lista de ronda 2.

PATROL: Executa o modo de memória de patrulha.

TRACK: Executa o modo de auto-tracking.

(Funções de auto-tracking são apenas para modelos com auto-tracking)

Obs1: Quando o horário de partida estiver iniciando, será dada a partida do modo de configuração automática.

Obs2: Durante a execução do horário, se ocorrer uma falha no fornecimento de energia e depois ser restaurada, o horário continuará a ser realizado até iniciar a próxima programação de horário.

3. Enquanto o horário estiver no modo STOP, se a câmera for ajustada para o “modo de retorno automático” e o “horário de retorno automático” também for atingindo, a câmera será operada no “modo de retorno automático” até que seja iniciado o próximo cronograma de horário.

Exemplo:

- 12:00, realizar modo SEQ.
- 13:00, STOP (Se o “modo de retorno automático” for inicial, a “configuração da posição inicial” for 1, e o “tempo de retorno automático” for 10 min. a câmera será executada na função “modo de retorno automático” e a posição de preset da chamada para 1, troca o 1 pelo 13:10).
- 20:00, executar o modo de ronda 1.
- 09:00, STOP (executar o “modo de retorno automático” em 09:10).

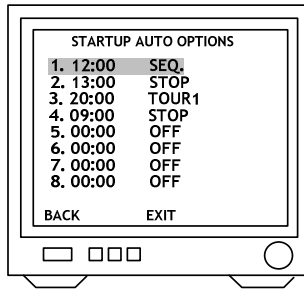

10.19 Menu do horário de verão

1. Exibição do menu de configuração do horário de verão

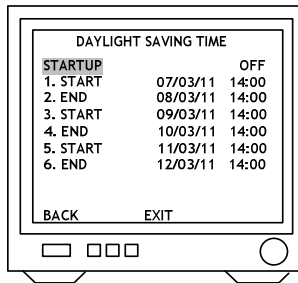

Após acessar o menu de configuração do horário, mover o joystick para baixo para selecionar <DAYLIGHT SAVING TIME>, e depois pressione a tecla  no menu de configuração do horário de verão.



2. Iniciar a configuração do horário de verão



Mover o joystick para baixo para selecionar <STARTUP>, e depois mover o joystick para a esquerda ou direita para selecionar <ON> ou <OFF>.

3. Configuração do horário inicial

Mover o joystick para baixo e selecionar <START>, pressione a tecla  no modo de configuração, e depois mover o joystick para a esquerda ou direita e selecionar horário inicial. Pressione a tecla  para ir ao próximo item.

07/03/11 →  → 07/03/11 →  → 07/03/11 →  → 14:00 →  → 14:00 →  → 07/03/11 14:00

4. Configuração do horário final

Mover o joystick para baixo e selecionar <END>, pressione a tecla  no modo de configuração, e depois mover o joystick para esquerda ou direita e selecionar horário final. Pressione a tecla  para ir ao próximo item.

08/03/11 →  → 08/03/11 →  → 08/03/11 →  → 14:00 →  → 14:00 →  → 08/03/11 14:00

11 Especificações

11.1 Operacionais

Velocidade pan/tilt manual	0.15° - 120°/segundo (8 estágios)
Velocidade inclinação da posição de preset	1° - 255°/segundo
Tempo de pausa para a posição de preset	1° - 255°/segundo
Velocidade de posicionamento pan/tilt da posição de preset	360°/segundo
Velocidade de rotação do movimento instantâneo de 180°	360°/segundo
Rotação panorâmica	360° continua
Rotação de inclinação	-6° - + 96°
Precisão pan/tilt	+/-0.25
Posições de preset	128 posições de preset (memória)
Grupos de preset	4 grupos (correspondente as 16 primeiras de preset)
Configuração do endereço	ID 1-64 (protocolo PIH-717) ID 1-256 (Pelco-D) ID 1-32 (Pelco-P)

11.2 Câmera

Dispositivo de imagem	1/4 polegadas de transferência entrelinhas
Pixel horizontal e vertical	768 x 494 (NTSC) / 752 x 582 (PAL)
Sistema de escaneamento	Entrelaçado 2:1
Resolução horizontal	580 linhas (monocromático) / 520 linhas (colorido)
Iluminação mínima	0.01LUX em F1.6 (monocromático)/0.1LUX em F1.6 (Colorido)
Raio S/N	>50dB (AGC Desligado)
Sincronização	Interno / bloco de linhas
Sincronização horizontal e vertical	15.734 KHz-59.94 Hz (NTSC) / 15.625 KHz-50Hz (PAL)
Controle de ganho automático	0 - 36 dB
Compensação da luz de fundo	Ligado / Desligado
Equilíbrio de branco	Manual / Modo automático 2
Saída de vídeo	CVBS 1.0 Vp-p / 75Ω BNC

11.3 Lente óptica

Lente 25x

Distância do foco	$f = 3.43 - 85.7\text{mm}$
Abertura máxima	F1.6 (largura) - F3.7 (telefoto)
Ângulo de visão	W: 68.6°(D) 57.8°(H) 43.7°(V) / T: 3.12°(D) 2.53°(H) 1.83°(V)

Lente 30x

Distância do foco	$f = 3.43 - 102.9\text{mm}$
Abertura máxima	F1.6 (largura) - F4.1 (telefoto)
Ângulo de visão	W: 68.6°(D) 57.8°(H) 43.7°(V) / T: 2.60°(D) 2.10°(H) 1.53°(V)

Lente 35x

Distância do foco	$f = 3.43 - 120\text{mm}$
Abertura máxima	F1.6 (largura) - F4.5 (telefoto)
Ângulo de visão	W: 68.6°(D) 57.8°(H) 43.7°(V) / T: 2.23°(D) 1.70°(H) 1.30°(V)

Controle do foco	2 modo automático / manual
Controle da íris	Automático / manual
Aproximar / afastar	Controle manual
Precisão da aproximação e afastamento	+/- 5%

11.4 Elétrica

Alimentação de energia	24VCA ou 100V - 240VCA (Opcional)
Consumo de energia (aquecedor: ligado)	22W (Speed Dome DN) / 25W (Speed Dome DN IP) / 24W (Speed Dome DN Auto Tracking)
Interface de controle	RS-485 (1 entrada / 1 saída)
Tensão do RS-485	5.6V
Entrada do alarme	6 entradas
Tensão da entrada do alarme	5.6V
Saída do alarme	1 saída (NA ou NF)
Tensão da saída do alarme	24VDC 1A

11.5 Ambiente

Temperatura de operação	-10°C ~ +50°C
Grau de umidade de operação	0% ~ 90%

11.6 Mecânica

Altura	326mm (12.83")
Diâmetro	210mm (8.26")
Peso	3.2kg(Speed Dome DN)(Speed Dome DN Auto Tracking) 3.3kg(Speed Dome DN IP)

12 Anexos

12.1 Anexo A - solução de problemas

1. Sem Energia
 - 1.1. Verificar a conexão de entrada de energia.
 - 1.2. Verificar a conexão entre o corpo da câmera e a base superior (Modelo 24 V CA).
2. Sem Vídeo
 - 2.1. Verificar a saída de vídeo da câmera.
 - 2.2. Verificar o cabo (cabo danificado).
 - 2.3. Verificar a conexão de entrada de vídeo no monitor.
 - 2.4. Verificar a conexão entre o corpo da câmera e a base superior (Modelo 24 V CA)
3. Sem Telemetria
 - 3.1. Verificar a configuração de comutação ID da câmera.
 - 3.2. Verificar a conexão ENTRADA (IN) /SAÍDA (OUT) do cabo RS - 485 na câmera.
 - 3.3. Verificar a conexão ENTRADA (IN) /SAÍDA (OUT) do cabo RS - 485 no teclado.
 - 3.4. Verificar se a fast dome está no modo Autopan, favor desativar o Autopan.
 - 3.5. Verificar se o alarme está disparado, Cancelar o alarme disparado.
4. Focalização Ineficiente
 - 4.1. Poeiras na tampa da câmera ou tampa da carcaça. Limpar a tampa com pano de algodão

12.2 Anexo B - tabela de solução de problemas

Função		Operação
Controle de inclinação	Inclinar para cima	Mover o joystick para frente
	Inclinar para baixo	Mover o joystick para baixo
	Panoramizar à esquerda	Mover o joystick para a esquerda
	Panoramizar à direita	Mover o joystick para a direita
Seleção da câmera	TECLA NUMÉRICA + CAM	
Aproximar a lente	ZOOM IN	
Afastar a lente	ZOOM OUT	
Afastar manualmente o objeto	FOCUS FAR (LED de autofoco desligado)	
Aproximar manualmente o objeto	FOCUS NEAR (LED autofoco desligado)	
Focalização automática	AUTO FOCUS (LED autofoco ligado)	
Abrir íris	IRIS O (LED autoiris desligado)	
Fechar íris	IRIS C (LED autoiris desligado)	
Íris automática	AUTO IRIS (LED autoiris ligado)	
Movimento instantâneo horizontal de 180°	180° VER	
Ajuste ou rechamada da posição de preset	TECLA NUMÉRICA + PRESET (posições preset 128)	
Ajustar velocidade de preset	TECLA NUMÉRICA + F1 (1° - 255°/segundo)	
Ajustar pausa de preset	TECLA NUMÉRICA + F2 (0 - 255 segundo)	
Armazenar dados de preset	1 + F3	
Ajustar grupo de preset	NUMERICO 1, 2, 3, 4 + F4 (4 grupos)	
Ativar auto pan	AUTO PAN (LED autopan ligado)	
Parar auto pan	AUTO PAN (LED autopan desligado)	
Deletar dados da posição de preset 128	9011 + CLR	
Restaurar alarme	ALARM RESET	
Selecionar tempo de retorno	51 + F4	
Selecionar modo de retorno	52 + F4	
Selecionar modo automático	53 + F4	

Certificado de Garantia

- 1- Todas as partes, peças e componentes, são garantidos contra eventuais DEFEITOS DE FABRICAÇÃO que porventura venham a apresentar, pelo prazo de 1 (um) ano, contado a partir da data de emissão da nota fiscal do produto.
- 2- Constatado o defeito, deve-se imediatamente comunicar à empresa que efetuou a instalação ou serviço autorizado mais próximo. Somente estes estão autorizados a examinar e sanar o defeito durante o prazo de garantia. Caso contrário esta garantia perde o efeito, pois o produto terá sido violado.
- 3- Em caso de atendimento domiciliar e/ou necessidade de retirada do produto, as despesas decorrentes de serviços, transporte, segurança de ida e volta do produto, ficam por conta e risco do consumidor.
- 4- A garantia ficará automaticamente cancelada se o produto for violado, receber maus tratos ou sofrer danos decorrentes de acidentes, quedas, agentes da natureza (raios, inundações), variações de tensão elétrica, sobrecarga acima do especificado e instalação em desacordo com o manual.

Importado por: CNPJ 78.323.094/0004-70.

A Khronos reserva-se o direito de alterar o equipamento sem aviso prévio.

LOCAL: _____

REVENDA: _____

DATA: _____

Informações e suporte técnico do produto:

www.cs.ind.br suporte@cs.ind.br

CS COMUNICAÇÃO E SEGURANÇA

Fone: +55 (48) 3246-8563

