



Manual de Referência e Instalação
Manual de Referência e Instalação
Manual de Referência e Instalação
Manual de Referência e Instalação
Manual de Referência e Instalação



Imagem meramente ilustrativa

Controle de Acesso Stand Alone

X7

Sumário

Apresentação	3
1. Fixação do Equipamento.....	3
2. Estrutura e Funções	4
3. Conexões.....	4
4. Conexão com outros acessórios.....	5
5. Alimentação	5
6. Instruções Gerais.....	5
7. Operações de Administrador	5
7.1 Entrar no Modo de Programação (Senha de Administrador).....	5
7.2 Trocar a Senha de Administrador	6
7.3 Restaurar Senha de Administrador.....	6
8. Modo de Autenticação	6
9. Adicionar Usuários.....	7
9.1 Adicionar Usuário	7
9.2 Adicionar Cartões em Lotes.....	7
10. Cadastrar Senhas	7
10.1 Trocar Senha de Usuário.....	8
11. Apagar Usuários.....	8
11.1 Apagar um Usuário.....	8
11.2 Apagar TODOS os Usuários.....	8
12. Autenticação de Usuários	8
13. Configurações Gerais.....	9
13.1 Tempo de Abertura de Porta.....	9
13.2 Modo Oculto	9
13.3 Sensor de Porta Aberta	9
13.4 Tempo do Sensor de Porta Aberta.....	10
13.5 Configuração Geral de Alarme	10
13.6 Alarme de Erro de Autenticação.....	10
13.7 Anti-Tamper	11

Apresentação

O X7 foi projetado para usuários que prezam pela praticidade, aliada ao bom desempenho. Podendo operar *stand-alone* em conexões como fechadura elétrica, alarme, sensor de porta, botão de saída e campainha. Operação do teclado do equipamento fácil e conveniente, para cadastro de usuários, apagar as configurações de acesso e etc...



1. Fixação do Equipamento

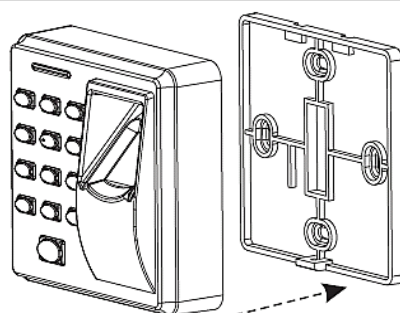
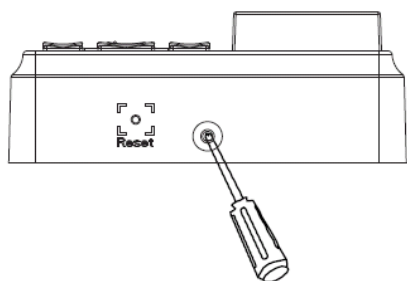

A) Remova o parafuso na parte inferior do dispositivo. B) Retire a tampa traseira.

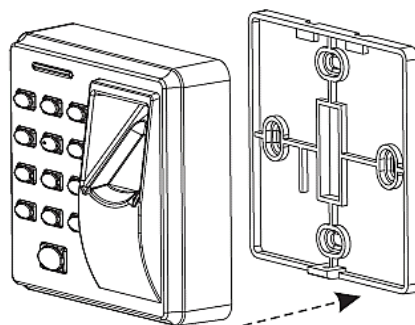
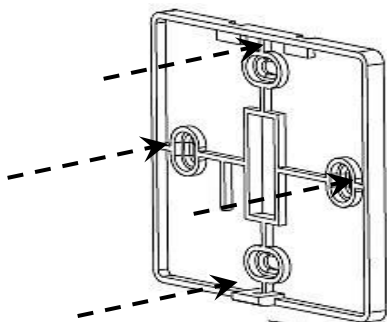

C) Fixe a tampa traseira conforme furação. D) Encaixe o dispositivo na tampa traseira

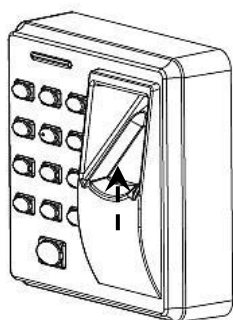

E) Parafuse-o

2. Estrutura e Funções

- a. Se um usuário registrado for verificado, o dispositivo enviará um sinal para a abertura da porta.
- b. O sensor de porta aberta verifica se o status da porta. Caso a porta seja arrombada ou fechada incorretamente, o sinal de alarme será disparado.
- c. Se o dispositivo for arrancado da parede, será acionado um sinal de alarme (anti-tamper).
- d. Aceita instalação de botão para abertura da porta.
- e. Aceita instalação de campainha externa.

3. Conexões

Atenção: Antes de fazer qualquer operação de instalação ou manutenção, desligar o dispositivo!

- a. O sistema suporta fechaduras que usem contato NA ou NF. Por exemplo: fechadura eletroímã vai conectada no contato NF.
- b. Quando for instalada qualquer fechadura no dispositivo, deve ser colocado um diodo FR107 (incluso) em paralelo com a fechadura, para prevenir a corrente de retorno e proteger o dispositivo. **NÃO** inverta as polaridades.

Esquema de ligação: alimentação compartilhada

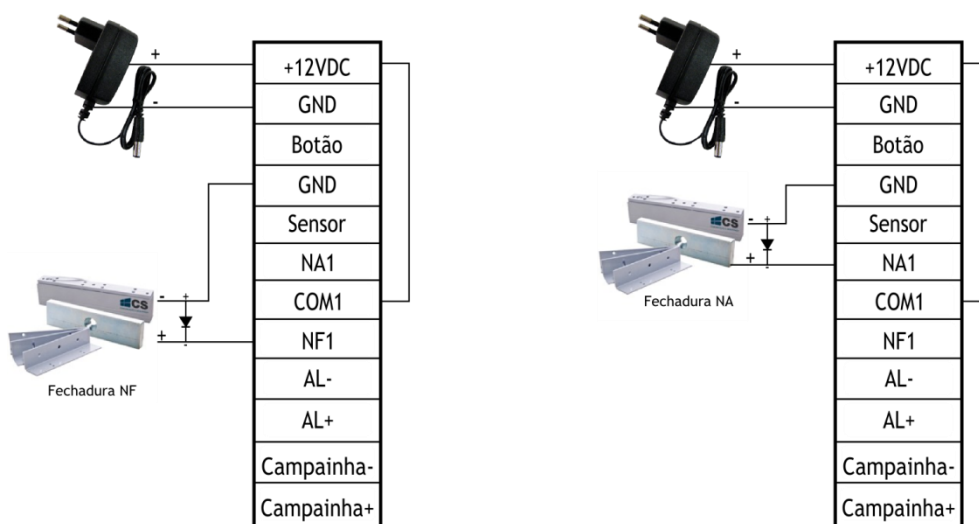

Esquema de ligação: alimentação separada

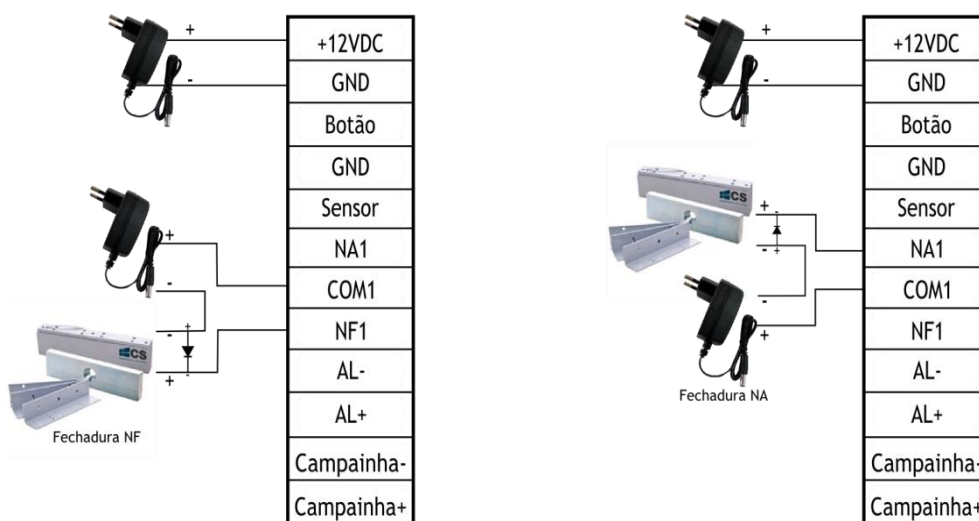

4. Conexão com outros acessórios

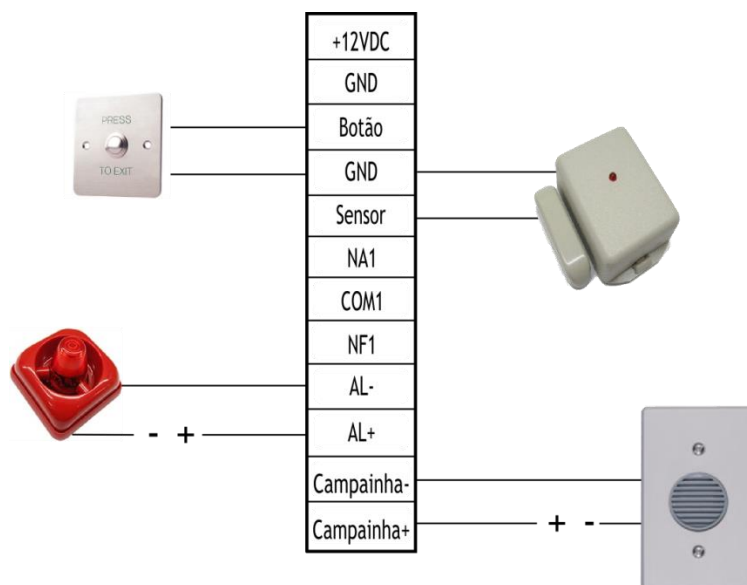

Nota! Os contatos para Alarme e Campainha são contatos secos, ou seja, independem de polaridade.

5. Alimentação

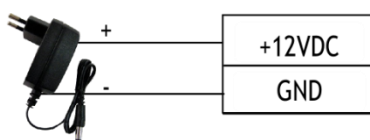

Entrada de 12 Vcc/500 mA (75 mA em standby). Positivo é conectado no borne “+12V”, negativo é conectado com o “GND” (**NÃO** inverter as polaridades).

6. Instruções Gerais

Passo 1: Instale o dispositivo e ligue-o.

Passo 2: Depois de entrar em programação, autenticar a senha do administrador e trocá-la, registre os usuários (senhas, cartões ou impressões digitais).

Passo 3: Configure os parâmetros do controle de acesso, incluindo ‘trocar senhas’ e o ‘tempo de abertura’, ‘modo de autenticação’, ‘modo oculto’, ‘modo do sensor de porta aberta’ e ‘alarme’.

7. Operações de Administrador

Para aumentar a segurança do dispositivo, ele pode ser operado somente após a autenticação da senha de administrador.

7.1 Entrar no Modo de Programação (Senha de Administrador)

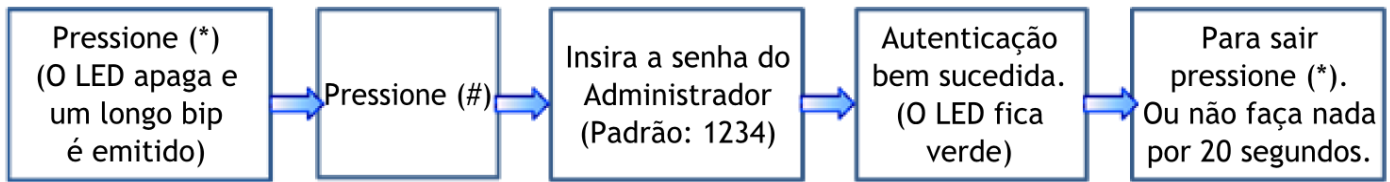

NOTA: A senha de administrador padrão é **1234**. Por medidas de segurança, é aconselhável trocá-la assim que o dispositivo for instalado.

7.2 Trocar a Senha de Administrador



NOTA 1: A nova senha deve **OBRIGATORIAMENTE** ser de 04 (quatro) dígitos.

NOTA 2: Em qualquer momento pressione * para sair da programação.

7.3 Restaurar Senha de Administrador

Se a senha de administrador foi perdida, tire o dispositivo da parede com ele ligado. Faça isso tirando o parafuso na parte inferior do controle de acesso. Aguarde de 30 a 60 segundos e o dispositivo irá emitir um longo bipe. Então aperte a chave tamper (parte interna do dispositivo) 03 (três) vezes e a senha de administrador voltará ao padrão de fábrica (1234).

8. Modo de Autenticação

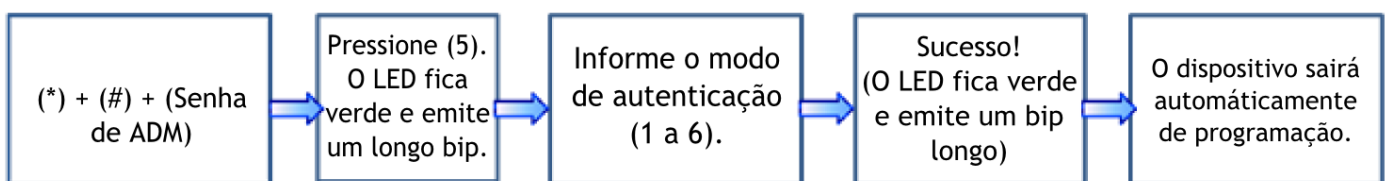

NOTA: Tabela de modos de autenticação

Modo de Autenticação	Descrição
Modo 1 (n° 1)	Somente senha
Modo 2 (n° 2)	Somente cartão
Modo 3 (n° 3)	Somente impressão digital
Modo 4 (n° 4)	Senha, cartão ou impressão digital
Modo 5 (n° 5)	Senha + cartão
Modo 6 (n° 6)	Senha + impressão digital

9. Adicionar Usuários

Registrar impressões digitais ou cartões de usuários, ou lotes de cartões.

9.1 Adicionar Usuário

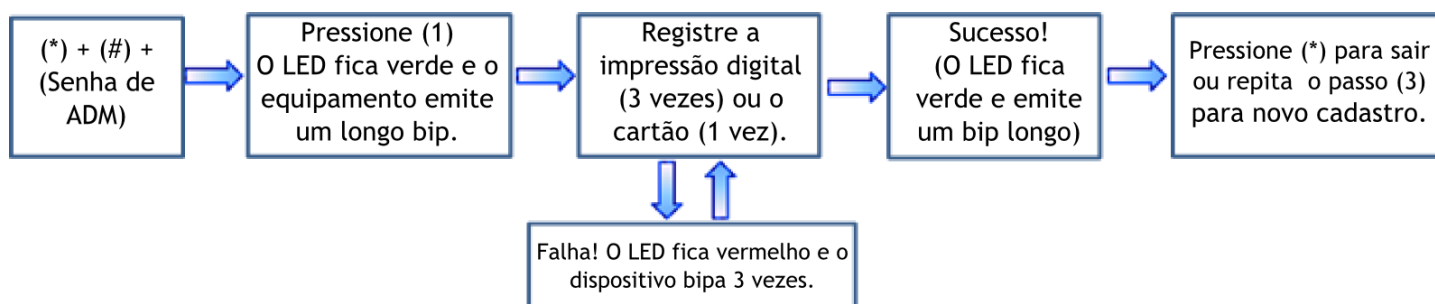

NOTA 1: No processo de registro, o ID de usuário incrementa automaticamente, ou seja, não é necessário informar o ID pois o sistema coloca automaticamente o próximo disponível. O dispositivo automaticamente entra em processo de registro de novo usuário após terminar o passo 04 (quatro) descrito acima.

NOTA 2: O processo de registro falha se: a impressão digital tem pouca qualidade (tente outro dedo), ou a impressão digital ou o cartão já estão cadastrados.

9.2 Adicionar Cartões em Lotes

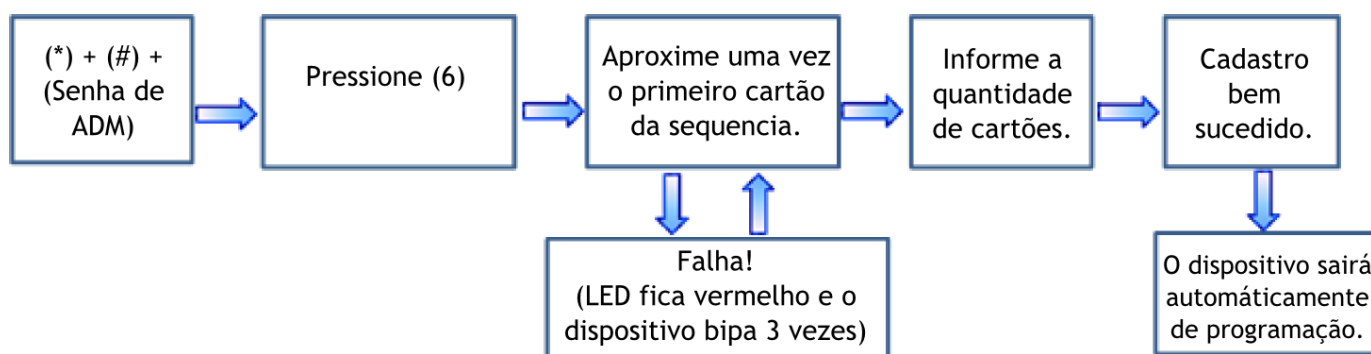

NOTA 1: No processo de informar a quantidade de cartões, deve ser usado um valor de 03 (três) dígitos (Ex: 005, 040, 102, etc.). Em caso de informar o valor errado, aperte [*] para informar novamente.

NOTA 2: Devem ser excluídos todos os usuários antes de realizar um cadastro de cartões em lotes.

10. Cadastrar Senhas

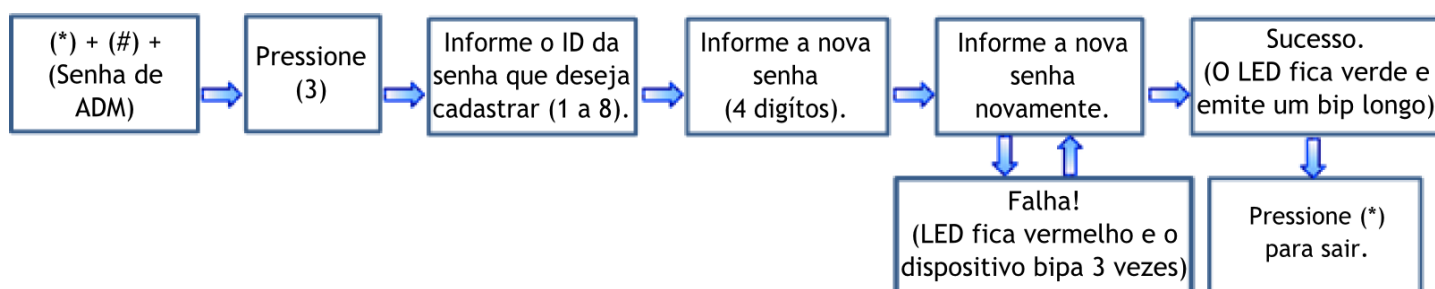

NOTA 1: Se a nova senha for “0000” então esse ID de senha ficará bloqueado. Caso queira desbloquear esse ID deve simplesmente fazer o processo de Trocar Senhas informando uma nova senha diferente.

NOTA 2: Se o procedimento para troca de senha é realizado com sucesso, entre com ID do usuário para modificar a próxima senha.

10.1 Trocar Senha de Usuário

Para trocar senha de usuário deve-se realizar o mesmo procedimento para cadastro de senhas. Porém nesse caso é necessário saber qual a posição do ID desejado para a troca de senha.

11. Apagar Usuários

Apagar usuários com impressões digitais ou cartões cadastrados, ou apagar todos os usuários.

11.1 Apagar um Usuário



NOTA 1: No processo de informar a ID do usuário, devem ser usados números de 04 (quatro) dígitos (Ex: usuário **0001**, usuário **0243**, usuário **1240**, etc.).

NOTA 2: O dispositivo automaticamente entra em processo de apagar um outro usuário após terminar o passo 05 (cinco) descrito acima.

11.2 Apagar TODOS os Usuários

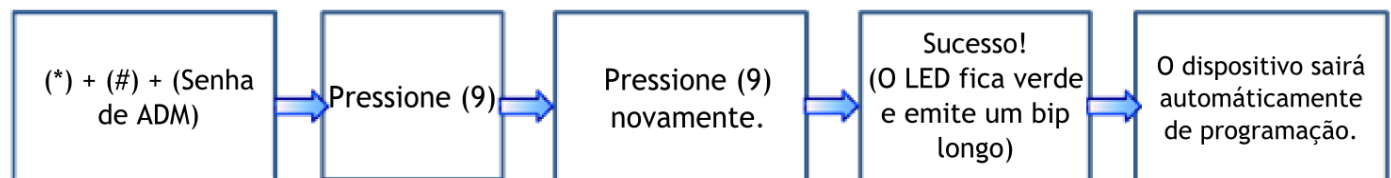

NOTA: Aperte [9] para confirmação automática. Qualquer outro valor será considerado inválido. Se um valor diferente for inserido, o LED acende vermelho, o dispositivo emite um bipe longo e sai do processo de exclusão.

12. Autenticação de Usuários

Assim que ligado, o dispositivo entra em estado de autenticação de usuários para abertura da porta. Ele também fica nesse estado caso não esteja sendo feita qualquer outra operação.

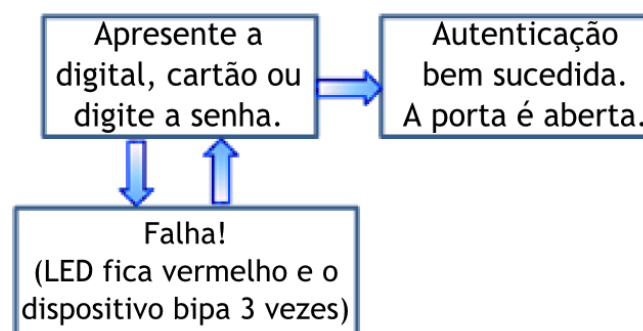

NOTA: Aperte [#] após digitar a senha. A porta abre somente se a senha informada for igual a uma das 08 (oito) senhas cadastradas no sistema. Para cadastrar as senhas, vá para o item 9. Trocar Senhas.

13. Configurações Gerais

13.1 Tempo de Abertura de Porta

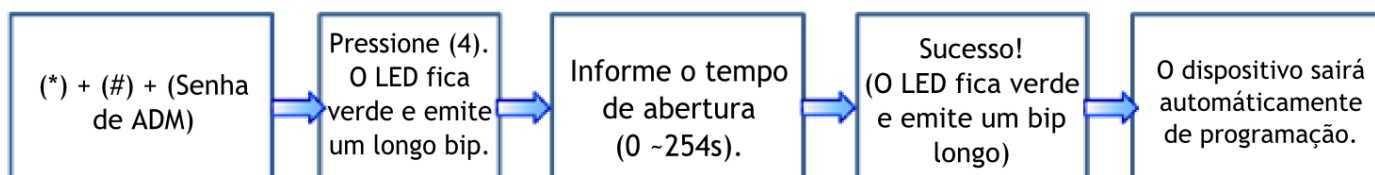

NOTA: Informar tempo de abertura usando 2 (dois) dígitos (Ex: 01 segundo, 10 segundos, 25 segundos).

13.2 Modo Oculto

Se o modo Oculto está habilitado, o LED de sinalização fica apagado quando nenhuma operação está sendo realizada.

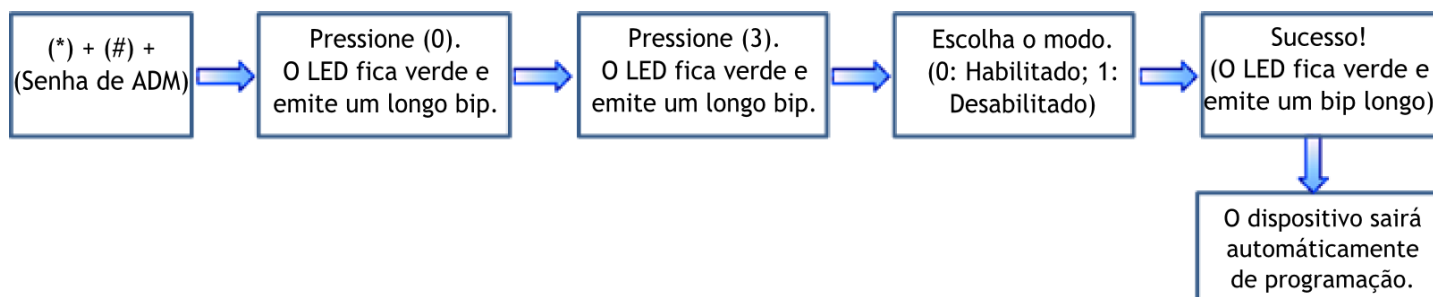

NOTA: O LED acende conforme resultado da autenticação: verde se sucesso e vermelho em falha.

13.3 Sensor de Porta Aberta

O sensor de porta aberta pode funcionar em 03 (três) diferentes modos:

- **Inexistente:** não há sensor instalado ou não está sendo utilizado.
- **Normalmente Aberto:** a fechadura fica liberada enquanto a porta estiver aberta.
- **Normalmente Fechado:** a fechadura trava somente quando a porta fecha.

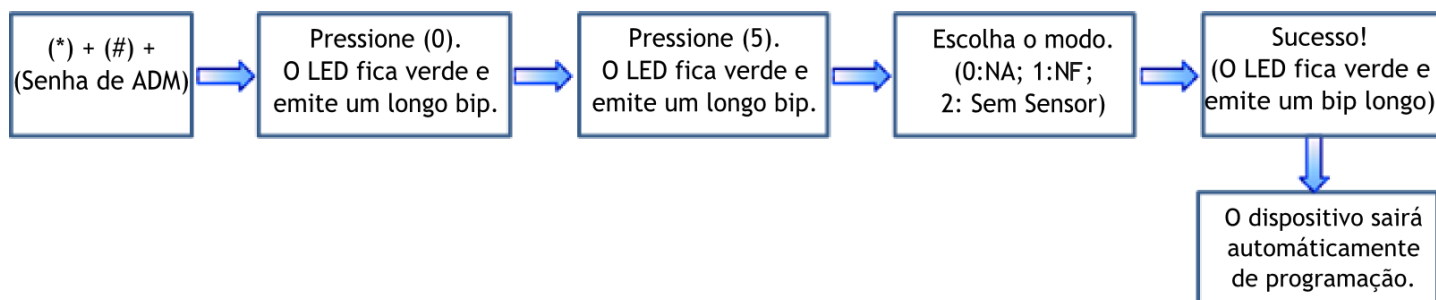

NOTA: O modo do sensor de porta aberta que for configurado servirá de base para o alarme do sensor de porta.

13.4 Tempo do Sensor de Porta Aberta

Indica o tempo de espera até o disparo do alarme de porta aberta. Após a porta ser aberta, começa a contagem do tempo. Quando a contagem terminar, o alarme será disparado.

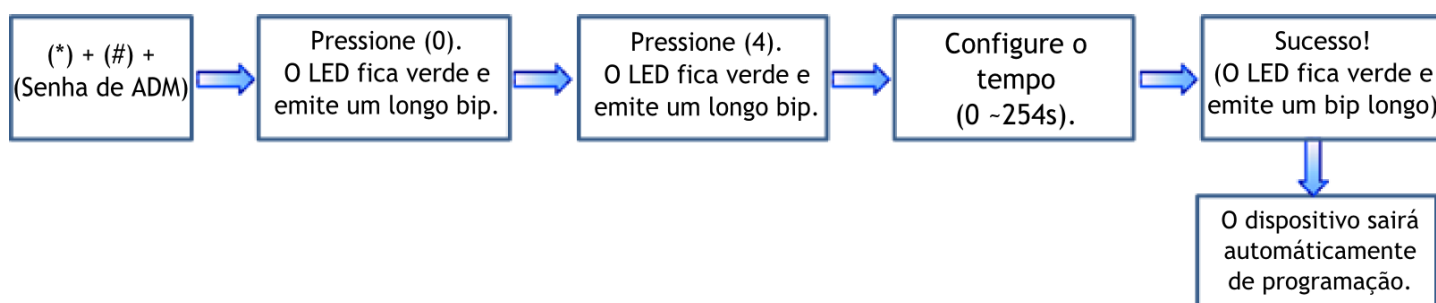

NOTA: Deve ser informado o tempo em valores de 03 (três) dígitos (Ex: **001** segundo, **010** segundos, **183** segundos, etc...)

NOTA: Se algum evento que provoque o acionamento do alarme for gerado, o relé de saída da sirene é acionado. O alarme é encerrado com a autenticação de um usuário.

13.5 Configuração Geral de Alarme

Por padrão o alarme vem habilitado. Caso seja configurado para “desligado”, todos os alarmes de “Erro de Autenticação”, “Anti-Tamper” e “Porta Aberta” serão desabilitados.

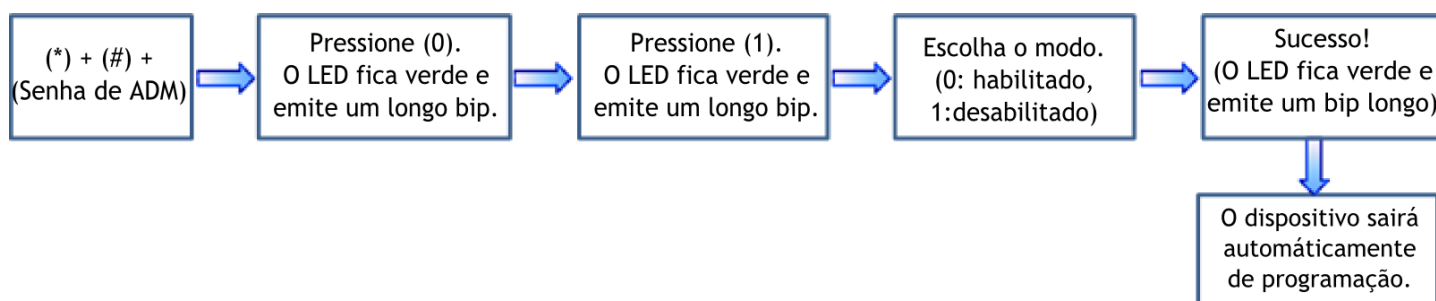

13.6 Alarme de Erro de Autenticação

Se esta função estiver habilitada, um alarme é disparado se a senha do administrador for inserida 03 (três) vezes errada. A senha de administrador fica bloqueada pelos próximos 20 segundos.

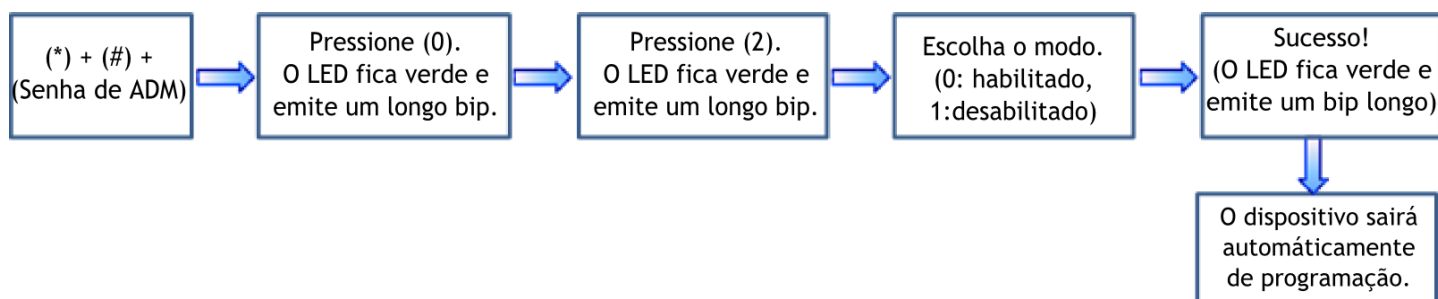

13.7 Anti-Tamper

Se esta função estiver habilitada, um alarme será disparado caso o dispositivo seja retirado da parede estando energizado (Ex: tentativa de arrombamento).

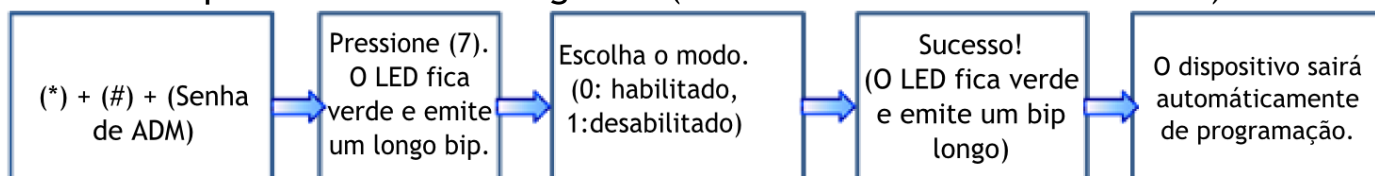

Especificações

Capacidade de armazenamento RFID	500	
Capacidade de armazenamento impressões digitais	500	
Número de Senhas	8	
Tensão de Alimentação	12 Vcc	
Corrente de Consumo (mA)	Estado Normal	78
	Relé Atuando	91
	Modo Standby	75
Temperatura de operação	0°C ~ +40°C	
Dimensões (AxLxP)	88x88x33.6mm	
Campainha	Contato seco	
Botão de Saída	NA	
Alarme	Contato seco	
Tamper	Sim	
Sensor de porta aberta	NA/NF	
Saída para fechadura	NA/C/NF	

Certificado de Garantia

- 1- Todas as partes, peças e componentes, são garantidos contra eventuais DEFEITOS DE FABRICAÇÃO que porventura venham a apresentar, pelo prazo de 1 (um) ano, contado a partir da data de emissão da nota fiscal do produto.
- 2- Constatado o defeito, deve-se imediatamente comunicar à empresa que efetuou a instalação ou serviço autorizado mais próximo. Somente estes estão autorizados a examinar e sanar o defeito durante o prazo de garantia. Caso contrário esta garantia perde o efeito, pois o produto terá sido violado.
- 3- Em caso de atendimento domiciliar e/ou necessidade de retirada do produto, as despesas decorrentes de serviços, transporte, segurança de ida e volta do produto, ficam por conta e risco do consumidor.
- 4- A garantia ficará automaticamente cancelada se o produto for violado, receber maus tratos ou sofrer danos decorrentes de acidentes, quedas, agentes da natureza (raios, inundações), variações de tensão elétrica, sobrecarga acima do especificado e instalação em desacordo com o manual.

Importado por: Khronos Indústria, Comércio e Serviço em Eletrônica LTDA.

CNPJ 78.323.094/0004-70.

País de origem: China.

LOCAL: _____

REVENDA: _____

DATA: _____

Informações e suporte técnico

do produto: www.cs.ind.br

suporte@cs.ind.br

**CS COMUNICAÇÃO E
SEGURANÇA**



02.009.030.048.09

A CS Comunicação e Segurança reserva-se ao direito de modificar, adicionar ou excluir partes deste manual sem aviso prévio. Não nos responsabilizamos por quaisquer danos ou prejuízos resultantes do uso inadequado deste produto.